ISTRUZIONI

USO E MANUTENZIONE

MACCHINE PER GELATO Mantecatori

OPERATING AND

MAINTENANCE INSTRUCTIONS

ICE CREAM MACHINES Batch freezers

NOTICE DE MODE D'EMPLOI ET D'ENTRETIEN

MACHINES À GLACE Turbines à glace

BEDIENUNGS- UND

WARTUNGSANLEITUNG

SPEISEEISBEREITER Rührwerk

INSTRUCCIONES DE USO Y MANTENIMIENTO

MÁQUINAS PARA HELADOS Mantecedora

INSTRUÇÕES DE USO E MANUTENÇÃO

MÁQUINAS DE GELADO Batedeiras de nata

INSTRUCTIES VOOR

GEBRUIK EN ONDERHOUD

IJSBEREIDINGSMACHINES Freezers



8000107710

IT	<p>PREMESSA. Desideriamo innanzitutto ringraziarVi per la preferenza accordataci augurandoci che possiate utilizzare il nostro prodotto al massimo delle sue prestazioni. La nostra società ha realizzato il presente manuale di istruzioni con l'intento primario di fornire al cliente le norme per un corretto impiego della macchina. L'osservanza di tutte le indicazioni qui descritte è condizione necessaria per un buon funzionamento. In base al costante miglioramento, la macchina potrà mostrare variazioni che non sono contenute in questo manuale. Eventuali modifiche appariranno, secondo le necessità, nelle successive versioni. Si precisa che questi macchinari devono essere tassativamente installati da tecnici specializzati che abbiano letto e ben compreso tutte le indicazioni del manuale tecnico. Il costruttore non si assume alcuna responsabilità in caso di modifica, manomissione o comunque operazioni compiute in disaccordo con quanto specificato, che possano causare danni alla sicurezza e alla salute di persone, animali o cose. Il costruttore si riserva il diritto di perseguire per vie legali tutti coloro che apporteranno modifiche, senza autorizzazione scritta, alle macchine di sua produzione. La riproduzione, anche parziale di questa documentazione tecnica è vietata, salvo espressa autorizzazione del costruttore. Il manuale di istruzioni costituisce parte integrante della macchina e deve seguirla in tutto il percorso di vendita fino all'utente finale. Il costruttore non risponde per danni derivanti dalla inosservanza delle note e avvertenze contenute nel presente manuale.</p>
EN	<p>INTRODUCTION Thank you for purchasing our ice maker; we hope you will be able to make the most of its performance capabilities. The main purpose of this Instruction manual is to give you the information needed for a correct use of this machine. Smooth operation will depend on strict observation of all the instructions given in the manual. Due to further technical improvements, the machine may feature changes not mentioned in this manual; these will appear in subsequent versions if necessary. This machine must be installed only by skilled technicians who have read and understood the contents of the manual. The manufacturer declines all responsibility for injury to people or damage to property caused by alterations, tampering or any operations other than those described in the manual. The manufacturer reserves the right to take legal action against persons who modify the machine without the manufacturer's written authorization. Reproduction of the present manual, in part or in its entirety, is prohibited unless with the written authorization of the manufacturer. The manual is an integral part of the machine and must accompany it through all stages of distribution and sale to the end user. The manufacturer cannot accept any liability for damages resulting from failure to follow the instructions, advice and warnings given in this use and maintenance manual.</p>
FR	<p>AVANT-PROPOS. Nous souhaitons tout d'abord vous remercier de la préférence que vous avez bien voulu nous accorder et espérons que cette machine pourra vous satisfaire entièrement. Ce manuel a été réalisé pour fournir aux usagers toutes les informations nécessaires à une installation correcte, un usage approprié <i>et</i> une connaissance approfondie de la machine. L'observation de toutes les instructions de ce manuel est une condition nécessaire pour un bon fonctionnement. Compte tenu des améliorations constantes, la machine pourrait présenter des modifications non prévues dans ce manuel. Ces modifications éventuelles seront reprises, en fonction des nécessités, sur les versions suivantes de la brochure. Nous précisons, par ailleurs, que ces machines doivent être installées par des techniciens spécialisés qui ont lu et bien compris toutes les indications du manuel technique. Le Constructeur n'accepte aucune responsabilité en cas de modifications, interventions ou autres opérations en désaccord avec ce qui est spécifié et susceptible de nuire à la sécurité et à la santé des personnes, des animaux ou des choses. La société se réserve de poursuivre légalement tous ceux qui apporteront des modifications, sans autorisation écrite, aux machines de sa production. La reproduction même partielle de cette documentation technique est défendue, sauf autorisation expresse du constructeur. Le mode d'emploi fait partie intégrante de la machine et doit suivre tout le parcours de vente jusqu'à l'utilisateur final. Le fabricant ne répond pas des dommages dérivant du non-respect des remarques et des avertissements contenus dans le présent livret d'instructions.</p>
DE	<p>AVANT-PROPOS. Nous souhaitons tout d'abord vous remercier de la préférence que vous avez bien voulu nous accorder et espérons que cette machine pourra vous satisfaire entièrement. Ce manuel a été réalisé pour fournir aux usagers toutes les informations nécessaires à une installation correcte, un usage approprié <i>et</i> une connaissance approfondie de la machine. L'observation de toutes les instructions de ce manuel est une condition nécessaire pour un bon fonctionnement. Compte tenu des améliorations constantes, la machine pourrait présenter des modifications non prévues dans ce manuel. Ces modifications éventuelles seront reprises, en fonction des nécessités, sur les versions suivantes de la brochure. Nous précisons, par ailleurs, que ces machines doivent être installées par des techniciens spécialisés qui ont lu et bien compris toutes les indications du manuel technique. Le Constructeur n'accepte aucune responsabilité en cas de modifications, interventions ou autres opérations en désaccord avec ce qui est spécifié et susceptible de nuire à la sécurité et à la santé des personnes, des animaux ou des choses. La société se réserve de poursuivre légalement tous ceux qui apporteront des modifications, sans autorisation écrite, aux machines de sa production. La reproduction même partielle de cette documentation technique est défendue, sauf autorisation expresse de constructeur. Le mode d'emploi fait partie intégrante de la machine et doit suivre tout le parcours de vente jusqu'à l'utilisateur final. Le fabricant ne répond pas des dommages dérivant du non-respect des remarques et des avertissements contenus dans le présent livret d'instructions.</p>
ES	<p>INTRODUCCIÓN En primer lugar deseamos expresar nuestro agradecimiento por elegir nuestra marca en el momento de decidir la compra de una máquina para producir hielo. Esperamos que pueda obtener de este aparato el máximo rendimiento. Nuestra empresa ha redactado este manual de instrucciones con el propósito de proporcionarle las normas para un correcto empleo de la máquina. Para que la misma funcione bien es necesario que se sigan todas las indicaciones de este manual. Debido a que continuamente aportamos mejoras a los diseños, la máquina que Ud. posee podría no ser idéntica a la que se describe en este manual. Estos cambios serán documentados en las versiones sucesivas del manual. Destacamos que estas máquinas deben ser instaladas únicamente por técnicos especializados que hayan leído el manual de instalación y lo hayan interpretarlo correctamente. El fabricante no asume ninguna responsabilidad por modificaciones, alteraciones u operaciones no conformes con las instrucciones del manual que puedan perjudicar la seguridad o la salud de personas, animales o bienes y se reserva el derecho de entablar acciones legales contra quien introduzca en una máquina de su producción modificaciones no autorizadas por escrito por el fabricante. Queda prohibida la reproducción parcial o total de este manual de instrucciones sin la autorización del fabricante. El manual de instrucciones forma parte de la máquina y debe acompañarla a lo largo del proceso de venta hasta llegar en manos del usuario final. El fabricante no se hace responsable de los daños causados por incumplimiento de las notas y advertencias contenidas en este manual de instrucciones.</p>

PT	PREMISSA Primeiro gostaríamos de agradecer-lhe por ter escolhido a nossa marca. Esperamos que estejam perfeitamente satisfeitos com o nosso produto. Nos realizamos o presente manual de instruções com o objectivo primário de informar o utilizador sobre as normas para o correcto uso da máquina. Para que a máquina funcione bem è necessário seguir todas as indicações deste manual. Pois que melhoramos os nossos desenhos em continuação, a máquina descrita no manual poderia ser diferente da vossa. Mudanças eventuais serão documentadas nas versões sucessivas deste manual. Indicamos que as máquinas têm que ser unicamente instaladas por técnicos especializados que tenham lido e entendido todas as instruções deste manual técnico. O fabricante não se assume qualquer responsabilidade para modificações, alterações ou operações que não sejam conformes com as normas neste manual e que podem prejudicar a segurança ou a integridade de pessoas, animais ou bens, e se reserva o direito de efectuar actos legais contra quem introduz numa máquina da própria produção modificações não autorizadas por escrito pelo fabricante. A reprodução deste manual ou partes deste manual técnico, sem aprovação do construtor, são proibidas. O manual de instruções representa uma parte integrante desta máquina e tem que a seguir durante tudo o percurso desde a venda até que chegue nas mãos do utilizador final. O fabricante não se assume qualquer responsabilidade de danos derivados de inobservância das notas e advertências contidas neste manual de instruções.
NL	VOORWOORD. Dank u voor uw keuze van ons product en wij hopen dat u hier maximaal profijt van zult hebben. Ons bedrijf heeft deze handleiding samengesteld met het belangrijkste doel de klant de nodige voorschriften te verschaffen voor een correct gebruik van de machine. Een goede werking wordt alleen verkregen indien alle hierin gegeven aanwijzingen worden opgevolgd. Als gevolg van constante verbeteringen, kan het zijn dat de machine verschillen vertoont die niet in deze handleiding zijn vermeld. Eventuele wijzigingen worden, indien nodig, in de volgende uitgaven opgenomen. Deze machines mogen uitsluitend worden geïnstalleerd door gespecialiseerde technici die alle aanwijzingen van de technische handleiding goed hebben gelezen en begrepen. De fabrikant aanvaardt geen enkele aansprakelijkheid in geval van veranderingen of andere in strijd met de aanwijzingen uitgevoerde handelingen, die de veiligheid of gezondheid van personen, dieren of voorwerpen kunnen schaden. De fabrikant behoudt zich het recht voor om eenieder die zonder schriftelijke toestemming veranderingen op zijn machines aanbrengt, gerechtelijk te vervolgen. Niets uit deze technische documentatie mag worden verveelvoudigd zonder uitdrukkelijke toestemming van de fabrikant. De gebruiksaanwijzing is een integraal onderdeel van de machine en dient in alle distributie- en verkoopstadia steeds bij de machine te blijven. De fabrikant aanvaardt geen aansprakelijkheid voor schade als gevolg van het niet naleven van aanwijzingen en waarschuwingen in deze handleiding.

IT	Questa macchina è stata progettata e costruita solo ed esclusivamente per la produzione di gelato di prodotti per pasticceria e ristorazione e per nessun altro scopo. Non sono consentiti usi diversi da quello destinato. Ogni altro uso è considerato improprio e quindi pericoloso
EN	The machine is designed and constructed exclusively for the production of ice cream, pastries and other food products, and not for any other purpose. It is not intended for any other purpose. Any other use is to be considered improper and therefore dangerous.
FR	La machine a été prévue et construite uniquement et exclusivement pour la production de glace, de pâtisseries et d'autres aliments et pour aucune autre utilisation. Aucune utilisation autre que celle qui est prévue n'est admise. Tout autre usage est considéré comme impropre et donc dangereux.
DE	Diese Maschine wurde ausschließlich für die Herstellung von Speiseeis, Gebäck und anderen Lebensmitteln - und für keinen anderen Zweck - geplant und hergestellt. Der Einsatz für andere Zwecke ist nicht zulässig. Jede andere Anwendung wird als unsachgemäß und gefährlich betrachtet.
ES	Esta máquina ha sido proyectada y fabricada exclusivamente para la producción de helado, pasteles y otros productos alimenticios. Se excluye cualquier otra finalidad. No están permitidos usos distintos al prefijado. Cualquier otro uso se considera inadecuado y por lo tanto peligroso.
PT	Esta máquina foi concebida e fabricada exclusivamente para a produção de gelado, de produtos de pastelaria e outros produtos alimentares. Exclui-se qualquer outro uso final. Não se permitem usos diferentes do destinado Qualquer outro uso considera-se como inadequado e por isso perigoso.
NL	Deze machine is uitsluitend ontworpen en gebouwd voor de productie van consumptie-ijs, banketbakkersproducten en andere levensmiddelen, en voor geen enkel ander doel. Ander gebruik dan waarvoor de machine is bestemd is niet toegestaan. Elk ander gebruik wordt als oneigenlijk en dus gevaarlijk beschouwd.

IT	IN QUESTO MANUALE LA MACCHINA PER GELATO SARA' DEFINITA CON IL TERMINE "APPARECCHIO" OPPURE "MACCHINA"
EN	IN THIS MANUAL THE ICE CREAM MACHINE WILL BE REFERRED TO AS "APPLIANCE" OR "MACHINE"
FR	DANS CE MANUEL LA MACHINE À GLACE SERA DÉFINIE PAR LE TERME « APPAREIL » OU « MACHINE »
DE	IN DER VORLIEGENDEN BEDIENUNGS- UND WARTUNGSANLEITUNG WIRD DER „SPEISEEISBEREITER“ ALS GERÄT ODER „MACHINE“ BEZEICHNET
ES	EN ESTE MANUAL LA MÁQUINA PARA HELADO SE DEFINIRÁ CON EL TÉRMINO "APARATO" O "MÁQUINA".
PT	NESTE MANUAL A MÁQUINA DE GELADO SERÁ DEFINIDA "APARELHO" OU "MÁQUINA".
NL	IN DEZE HANDLEIDING WORDT DE IJSMACHINE AANGEDUID MET DE TERM "APPARAAT" OF "MACHINE"

1	SICUREZZA E AVVERTENZE
	SAFETY AND WARNINGS
	SÉCURITÉ ET AVERTISSEMENTS
	HINWEISE ZUR SICHERHEIT
	SEGURIDAD Y ADVERTENCIAS
	SEGURANÇA E ADVERTÊNCIAS
	VEILIGHEID EN WAARSCHUWINGEN

IT	<p>Ogni apparecchio, prima di lasciare il nostro stabilimento, subisce tutta una serie di collaudi e controlli che garantiscono il corretto funzionamento e la assoluta affidabilità dei dispositivi di sicurezza. L'apparecchio è stato costruito conformemente a tutti i requisiti di sicurezza (ritenuti pertinenti) previsti dalle direttive in materia, pur tuttavia, la sicurezza massima dell'operatore, così come quella delle altre persone, dipende da una attenta lettura del manuale di istruzioni e da una manutenzione costante. Leggete attentamente le norme di sicurezza e attenetevi alle precauzioni consigliate al fine di evitare pericoli potenziali e salvaguardare la vostra salute e incolumità. Nel realizzare questo apparecchio, tutto è stato fatto per rendere più sicuro il suo utilizzo. La prudenza è comunque insostituibile e non c'è regola migliore per prevenire gli incidenti. Riepiloghiamo brevemente le prescrizioni di sicurezza in riferimento al modello in oggetto. Abbiamo qui voluto raggruppare tutte le indicazioni utili a un corretto e sicuro funzionamento della macchina sottolineando anche le indicazioni riferite principalmente all'utente finale. Sarà compito dell'installatore ricordare tali indicazioni al proprio cliente.</p>
EN	<p>Before leaving the factory, every machine undergoes a full series of tests and inspections to ensure its correct functioning and total reliability of all its safety devices. The machine has been manufactured in compliance with all relevant safety regulations contained in current directives; nonetheless, to ensure maximum safety to the operator and other persons, the instruction manual must be read carefully and the appliance properly serviced. In order to avoid potential dangers and guarantee health and safety conditions, read the safety guidelines carefully and observe the recommended precautions. In the manufacture of this appliance everything has been made to render it as safe as possible when in use; nevertheless the most useful rule to prevent accidents is caution. The safety directions applicable to the model in question are given in brief below, where all directions for a correct and safe operation of the machine are listed, with particular emphasis on those concerning the user. Installation technicians will be responsible for drawing the user's attention to these directions.</p>
FR	<p>Avant de quitter notre Etablissement chaque machine est soumise à une série de tests et de contrôles qui assurent un fonctionnement correct et une fiabilité absolue des dispositifs de sécurité. La machine a été fabriquée conformément à toutes les exigences de sécurité requises (retenues fondamentales) prévues par les directives dans ce domaine, même si la sécurité totale de l'opérateur et des autres dépend d'une lecture attentive du manuel d'instructions et d'une maintenance constante. Lisez attentivement les normes de sécurité et respectez les consignes données pour éviter tout danger potentiel et préservez votre sécurité et votre santé. Lors de la réalisation du produit, tout a été fait pour rendre son utilisation très fiable. La prudence est de toute façon irremplaçable et il n'existe aucune meilleure règle pour prévenir les incidents. Nous avons voulu récapituler brièvement les consignes de sécurité spécifiques de cette machine et regrouper ici toutes les indications utiles pour un fonctionnement correct et fiable de la machine, tout en soulignant les indications concernant surtout l'utilisateur final. L'installateur aura le devoir de rappeler ces indications à son propre client.</p>
DE	<p>Jedes Gerät wird, bevor es unser Werk verlässt, einer Reihe von Tests und Kontrollen unterzogen, die den einwandfreien Betrieb und die absolute Zuverlässigkeit der Sicherheitsvorrichtungen gewährleisten. Die Maschine wurde in Übereinstimmung mit allen von den einschlägigen Bestimmungen und Richtlinien verlangten Sicherheitsanforderungen konstruiert. Dennoch hängt die absolute Sicherheit des Maschinenbedieners und anderer Personen von der genauen Kenntnis und Beachtung der Bedienungsanleitung, sowie von einer regelmäßigen Wartung ab. Lesen Sie die Sicherheitsnormen aufmerksam durch, und halten Sie sich an die empfohlenen Vorsichtsmaßnahmen, um Gefahren zu vermeiden und Ihre Gesundheit zu schützen. Dieses Gerät bietet höchste Betriebssicherheit, dennoch ist ein vorsichtiges und überlegtes Verhalten stets das beste Mittel zur Unfallverhütung. Wir möchten die Sicherheitsvorschriften für dieses Modell hier nochmals kurz zusammenfassen, alle notwendigen Angaben für einen einwandfreien und sicheren Betrieb der Maschine liefern und insbesondere auf jene Anleitungen hinweisen, die vorwiegend den Endverbraucher betreffen. Es ist Aufgabe des Installateurs, seine Kunden auf diese Anleitungen aufmerksam zu machen</p>
ES	<p>Antes de dejar nuestra fábrica, cada máquina pasa por una serie de pruebas y controles para garantizar el funcionamiento y la fiabilidad de los dispositivos de seguridad. Aunque por su diseño la máquina cumple todos los requisitos de seguridad de las directivas europeas, la máxima seguridad de quien la maneja, así como la de otras personas, depende de una lectura cuidadosa del manual de instrucciones y de un constante mantenimiento. Lea con atención las normas de seguridad y adopte las precauciones que le aconsejamos si desea evitar peligros potenciales y salvaguardar su salud e integridad física. Al realizar este producto todo ha sido calculado para hacer más segura su utilización. En todo caso no hay regla mejor que la prudencia para prevenir los accidentes. A continuación resumimos las normas de seguridad en relación con el modelo al que se refiere este manual y todas las indicaciones para su correcto funcionamiento, subrayando aquellos aspectos que merecen especial atención. Será papel del instalador comunicar estas indicaciones al cliente.</p>
PT	<p>Antes de deixar a nossa fábrica, cada aparelho é submetido a rigorosos ensaios e controlos de qualidade, para assegurar o bom desempenho do equipamento e a fiabilidade absoluta dos dispositivos de segurança. O aparelho foi fabricado em conformidade com todas as exigências de segurança das directivas europeias, mesmo assim, a máxima segurança de quem maneja, e também das outras pessoas, depende de uma leitura cuidadosa do manual de instruções e de uma manutenção constante. Ler com atenção as directivas de segurança e tomar as precauções que aconselhamos, queremos evitar potenciais perigos e proteger a vossa saúde e integridade física. Esta máquina oferece a maior segurança no trabalho, para evitar incidentes todavia não há nada melhor que trabalhar com prudência. Com este manual queremos brevemente resumir as normas de segurança relativamente ao respectivo modelo. Apresentamos aqui todas as indicações para um funcionamento correcto e seguro da máquina, sublinhando as indicações mais importantes particularmente para o utilizador final. Vai ser papel do instalador de comunicar estas indicações aos seus clientes.</p>
NL	<p>Voordat het de fabriek verlaat, ondergaat elk apparaat een hele serie tests en controles die de goede werking ervan en de absolute betrouwbaarheid van alle veiligheidsinrichtingen garanderen. Het apparaat werd gebouwd overeenkomstig alle (relevant beschouwde) veiligheidsvoorschriften van de toepasselijke richtlijnen. Desalniettemin dient men de handleiding aandachtig te lezen en voor een constant onderhoud te zorgen om een maximale veiligheid van de bediener en andere personen te kunnen verzekeren. Lees de veiligheidsvoorschriften aandachtig door en houd u aan de aanbevolen voorzorgsmaatregelen om potentiële gevaren te voorkomen en uw gezondheid en veiligheid te waarborgen. Bij de vervaardiging van dit apparaat werd alles in het werk gesteld om het gebruik ervan zo veilig mogelijk te maken. Voorzichtigheid is echter onvervangbaar en vormt de beste regel ter voorkoming van ongelukken. Wij geven hier een korte samenvatting van de veiligheidsvoorschriften die op het onderhavige model van toepassing zijn. Wij hebben hier alle aanwijzingen samengebracht die nuttig zijn voor een correcte en veilige werking van de machine, met nadruk op de aanwijzingen die hoofdzakelijk op de eindgebruiker gericht zijn. Het is de taak van de installateur om de aandacht van de gebruiker op deze aanwijzingen te vestigen.</p>

IT	La macchina è stata progettata e costruita per lavorare tra +5 °C e + 35 °C ad una altitudine compresa fra 0 e 1000 metri..
EN	The machine has been designed and built to operate at temperatures between +5 °C and + 35 °C, and at an altitude between 0 and 1000 metres.
FR	La machine a été conçue et fabriquée pour fonctionner à une température comprise entre +5° C et +35° C et à une altitude comprise entre 0 et 1000 mètres.
DE	Die Maschine ist für einen Betrieb bei Temperaturen zwischen +5°C und +35°C in einer Höhe zwischen 0 und 1000 m ü. d. M. ausgelegt.
ES	La máquina ha sido proyectada y construida para trabajar a una temperatura ambiente de +5°C a +35°C, y a una altitud comprendida entre 0 y 1000 metros de altitud.
PT	A máquina foi concebida e fabricada para trabalhar com temperatura ambiente entre +5 °C e + 35 °C, e altitude entre 0 e 1000 metros.
NL	De machine is ontworpen en gebouwd om bij een temperatuur van +5 °C tot + 35 °C en op een hoogte van 0 tot 1000 meter te werken.
IT	L'utilizzatore della macchina deve essere informato e istruito sul funzionamento della macchina prima di poter operare autonomamente.
EN	The purchaser must be informed and instructed in all aspects of operating the machine before using it without supervision.
FR	L'opérateur de la machine doit être informé et instruit sur le fonctionnement de la machine avant de travailler seul.
DE	Der Maschinenbediener muss über den Betrieb der Maschine informiert sein und eingewiesen werden, bevor er selbständig mit ihr arbeitet.
ES	Quien maneja la máquina debe recibir informaciones e instrucciones acerca del funcionamiento de la misma antes de comenzar a utilizarla sin supervisión.
PT	O utilizador da máquina deve estar informado e instruído relativamente ao funcionamento da máquina antes de poder trabalhar autonomamente.
NL	De gebruiker dient met de machinewerking bekend te zijn en hiervoor te zijn opgeleid alvorens er zelfstandig mee te mogen werken.
IT	Non bagnare l'apparecchio con getti d'acqua o altri liquidi: si rischia di danneggiare l'impianto elettrico.
EN	To prevent damage to the electrical system, never direct jets of water or other liquids towards the machine.
FR	Ne pas mouiller l'appareil par des jets d'eau ou autres liquides pour ne pas risquer d'en endommager le circuit électrique.
DE	Das Gerät darf nicht mit Wasserspritzern oder sonstigen Flüssigkeiten in Kontakt kommen: Die elektrische Ausrüstung könnte hierbei beschädigt werden.
ES	No mojar la máquina con chorros de agua u otros líquidos: se corre el riesgo de dañar el equipamiento eléctrico.
PT	Não molhar a máquina com jatos de água ou outros líquidos: há risco de danificar o equipamento elétrico.
NL	Richt geen waterstralen of andere vloeistoffen op het apparaat: de elektrische installatie kan hierdoor beschadigd raken.
IT	L'apparecchio non può essere usato esposto alla pioggia.
EN	Do not expose the machine to rain.
FR	L'appareil ne doit pas être exposé à la pluie.
DE	Das Gerät darf nicht Regen ausgesetzt werden.
ES	La máquina no puede ser expuesta a la lluvia.
PT	A máquina não se pode ser usada exposta à chuva.
NL	Het apparaat mag niet aan regen worden blootgesteld.
IT	L'apparecchio non è idoneo per installazione in ambienti con pericolo d'incendio, di esplosione o sottoposti a radiazioni.
EN	The machine is should not be installed in places at risk of fire, explosions, or exposure to radiations.
FR	L'appareil n'est pas prévu pour une installation dans un milieu avec danger d'incendie ou d'explosion, ou exposé à des radiations.
DE	Das Gerät ist nicht für die Installation in Räumen mit Brand-, Explosions- oder Strahlungsgefahr geeignet.
ES	La máquina no es apta para ambientes expuestos a peligro de incendio, explosión o radiaciones.
PT	A máquina não é apropriada para ser instalada em locais com risco de incêndio, explosão, nem submetida a radiação.
NL	Het apparaat is niet geschikt voor installatie in omgevingen met brand-, explosie- of stralingsgevaar.
IT	Fare attenzione che i bambini non giochino con l'apparecchio.
EN	Do not let children play with the machine.
FR	S'assurer que les enfants ne jouent pas avec l'appareil.
DE	Kinder nicht mit dem Gerät spielen lassen.
ES	Asegúrese de que los niños no jueguen con la máquina.
PT	Assegurar-se que crianças não brinquem com a máquina.
NL	Zorg ervoor dat kinderen niet met het apparaat kunnen spelen.
IT	Non toccare l'apparecchio in funzione a piedi nudi o con le mani bagnate.
EN	Never touch any part of the operating appliance with wet hands or when barefoot.
FR	Ne pas toucher l'appareil les pieds nus ou les mains mouillées.
DE	Das eingeschaltete Gerät nicht mit nassen Händen oder barfuß berühren.
ES	No toque la máquina en funcionamiento si tiene los pies desnudos o las manos mojadas.
PT	Não tocar a máquina em funcionamento com pés descalços ou mãos molhadas.
NL	Raak het ingeschakelde apparaat niet blootsvoets of met natte handen aan.
IT	La macchina è dotata di un dispositivo che ferma l'agitatore ogni qual volta è sollevato il coperchio
EN	The machine is equipped with a device wich stops the stirrer each time the lid is lifted.
FR	La machine est pourvue d'un dispositif qui arrête l'agitateur chaque fois que le couvercle est soulevé.
DE	Die Maschine mit einer Ausstattung versehen, die das Rührwerk anhält, sobald der Deckel geöffnet ist.

ES	La máquina tiene un dispositivo que bloquea el agitador cada vez que se levanta la tapa.
PT	A máquina tem um dispositivo que bloqueia o agitador cada vez que se levanta a tampa.
NL	De machine van een inrichting voorzien die het roerwerk stopt zodra het deksel wordt geopend.

2	DATI TECNICI
	TECHNICAL DATA
	CARACTERISTIQUES TECHNIQUES
	TECHNISCHE DATEN
	DATOS TÉCNICOS
	DADOS TÉCNICOS
	TECHNISCHE GEGEVENS

IT	IDENTIFICAZIONE DELLA MACCHINA Questo manuale si riferisce a modelli diversi. Alcune informazioni o figure potrebbero mostrare dettagli e parti che possono differenziarsi leggermente da quelle della macchina di vostra proprietà, senza che le informazioni essenziali vengano modificate. Tutti i dati necessari per identificare in maniera chiara e univoca il tipo, modello, matricola e marcatura CE si possono rilevare dalla targhetta fissata sul basamento in prossimità della scatola elettrica. Tutti i modelli possono essere raffreddati ad aria (sigla A) o ad acqua (sigla W). Per qualsiasi comunicazione tecnica con il costruttore citare sempre il modello e il numero di matricola relativo che dovranno essere riportati anche sul certificato di garanzia.
EN	MACHINE IDENTIFICATION This manual refers to various models; ; some information or illustrations may refer to details and parts that slightly differ from those of the machine in your possession, although the basic information remains the same. All identification data - type, model, serial number and CE mark - are featured on the data plate fixed to the frame near the electrical box. Models are either air-cooled (code A) or water-cooled (code W). When contacting the manufacturer for technical information, always quote model and serial number, which must also be indicated on the warranty certificate.
FR	IDENTIFICATION DE LA MACHINE Ce manuel concerne différents modèles. Quelques informations ou schémas pourraient illustrer des détails ou des pièces légèrement différents de ceux installés sur la machine, mais les informations essentielles restent valables. Tous les éléments nécessaires pour identifier d'une façon claire et univoque la machine, le modèle, le numéro de série et le marquage CE se trouvent sur la plaque d'identification fixée sur le bâti, à proximité de l'armoire électrique. Tous les modèles peuvent être refroidis par air (sigle A) ou par eau (sigle W). Sur toute communication technique avec le Constructeur, citer toujours le modèle et le numéro de série de la machine, qui doivent être repris également sur le certificat de garantie.
DE	IDENTIFIKATION DER MASCHINE: Die vorliegende Bedienungs- und Wartungsanleitung gilt für verschiedene Modelle. Einige Beschreibungen oder Abbildungen könnten leicht von denen der vorliegenden Maschine abweichen, ohne jedoch die wesentlichen Informationen zu verändern. Alle notwendigen Daten für eine unmissverständliche und eindeutige Identifikation von Typ, Modell, Kennnummer und CE-Zeichen sind dem Schild auf dem Untergestell in der Nähe des Schaltkastens zu entnehmen. Alle Modelle können entweder luftgekühlt (Kennzeichen A) oder wassergekühlt (Kennzeichen W) sein. Bei technischen Anfragen an den Hersteller stets Modell und Kennnummer (auch auf dem Garantieschein!) angeben.
ES	IDENTIFICACIÓN DE LA MÁQUINA En este manual se hace referencia a varios modelos. Algunas explicaciones o figuras pueden mostrar o aludir a detalles o partes levemente diferentes de los de la máquina que Ud. posee, pero los criterios esenciales son igualmente válidos. Todos los datos necesarios para identificar el tipo, el modelo, la matrícula y la marca CE de manera clara e inconfundible se encuentran en la placa puesta en la base, cerca del cuadro eléctrico. Los modelos pueden enfriarse con aire (código A) o agua (código W). En toda comunicación técnica con el fabricante es necesario mencionar el modelo de la máquina y el número de matrícula, que aparecen también en el certificado de garantía.
PT	IDENTIFICAÇÃO DA MÁQUINA Este manual refere-se a vários modelos. Algumas informações ou figuras podem mostrar detalhes e peças ligeiramente diferentes daquelas da vossa máquina, de qualquer modo as informações valem igualmente. Todos os dados necessários para identificar em modo evidente o tipo, o modelo, o número de série e a marca CE da vossa máquina podem ser retirados da placa montada na base da máquina, perto do quadro elétrico. Todos os modelos arrefecem-se com ar (código A) ou água (código W). Em todos os casos de comunicação técnica com o fabricante é necessário indicar o modelo da máquina e o número de série, que são indicados também no certificado de garantia.
NL	IDENTIFICATIE VAN DE MACHINE Deze handleiding heeft betrekking op verschillende modellen. Sommige gegevens of afbeeldingen kunnen verwijzen naar details en onderdelen die iets verschillen van die van de machine die in uw bezit is, zonder dat dit van invloed is op de essentiële informatie. Alle nodige informatie voor een eenduidige identificatie van machinetype, model, serienummer en CE-markering is te vinden op het plaatje dat op het onderstel, bij de schakelkast, is bevestigd. Alle modellen kunnen met lucht (kenteken A) of met water (kenteken W) worden gekoeld. Vermeld bij elke technische communicatie met de fabrikant altijd het model en serienummer, die ook op het garantiebewijs moeten worden aangegeven.

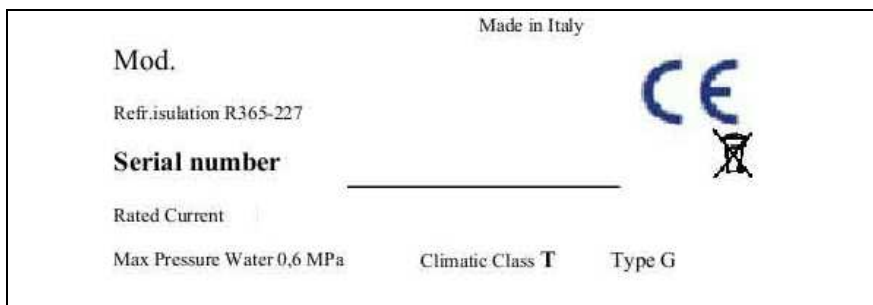

IT	Lo schema elettrico è applicato sul pannello anteriore o laterale, o all'interno della scatola elettrica dell'apparecchio.
EN	The wiring diagram is affixed to the front or the side panel, or inside the electrical box of the appliance.
FR	Le schéma électrique est appliqué sur le panneau antérieur ou latéral, ou dans le boîtier électrique de l'appareil.
DE	Der elektrische Schaltplan befindet sich auf dem vorderen bzw. seitlichen Abdeckpaneel der Maschine oder innerhalb des Schaltkastens.
ES	El esquema eléctrico está reproducido en el panel anterior o lateral de la máquina.
PT	O esquema de ligações elétricas é reproduzido no painel anterior ao lado da máquina ou no interior da caixa elétrica do aparelho.
NL	Het schakelschema bevindt zich op het voor- of zijpaneel, of aan de binnenkant van de schakelkast van het apparaat.

IT	Il livello di pressione acustica di questo apparecchio è inferiore a 70db (A) I rilevamenti sono stati eseguiti a 1 metro dalla superficie dell'apparecchio e a 1,5 metri d'altezza dal suolo, per un intero ciclo di produzione.
EN	The sound pressure level of this appliance is lower than 70db (A). Measurements were taken at 1 metre from the surface of the appliance and at a height of 1.5 metres from the ground, throughout one complete production cycle.
FR	Le niveau de pression sonore de cet appareil est inférieur à 70 db (A). Les relevés ont été effectués à 1 m de la surface de l'appareil et 1,5 m de hauteur par rapport au sol, pendant un cycle de production complet.
DE	Der Schalldruckpegel dieses Geräts liegt unter 70 dB (A). Die Messungen wurden während eines kompletten Produktionszyklus in einem Abstand von 1 m von der Geräteoberfläche und in 1,5 m Bodenhöhe ausgeführt.
ES	El nivel de presión acústica de este aparato es inferior a 70 db (A). Las mediciones se han efectuado a 1 metro de la superficie de la máquina y a 1,5 metros del suelo, a lo largo de un ciclo de producción completo.
PT	O nível de pressão acústica desta máquina é inferior a 70db (A). As medições fizeram-se a 1 metro da superfície da máquina e a 1,5 metros do piso, durante um ciclo completo de produção.
NL	Het geluidsdrukniveau van dit apparaat is lager dan 70db (A). De metingen werden op 1 meter vanaf het oppervlak van het apparaat en op 1,5 meter hoogte vanaf de grond uitgevoerd, gedurende een hele productiecyclus.

3

INDICAZIONI PER IL TRASPORTO
TRANSPORT INDICATIONS
INDICATIONS POUR LE TRANSPORT
HINWEISE ZUM TRANSPORT
INDICACIONES PARA EL TRANSPORTE
INDICAÇÕES PARA TRANSPORTE
AANWIJZINGEN VOOR HET TRANSPORT

IT	Affinché l'olio contenuto nel compressore non possa defluire nell'impianto è indispensabile che la macchina sia sempre trasportata e immagazzinata in posizione verticale.
EN	To prevent the compressor oil from leaking out, transport and store the machine upright only.
FR	Afin que l'huile contenue dans le compresseur ne puisse s'écouler dans l'installation, il est indispensable que la machine soit toujours transportée et entreposée en position verticale.
DE	Damit das im Verdichter enthaltene Öl nicht ausläuft, das Gerät grundsätzlich in vertikaler Stellung transportieren und lagern.
ES	Transporte y almacene la máquina en posición vertical para que el aceite del compresor no se derrame.
PT	Para impedir derramento de óleo do compressor no interior da máquina, é indispensável sempre transportá-la e guardá-la em posição vertical.
NL	Om te voorkomen dat de olie uit de compressor in de installatie kan stromen, moet de machine altijd in verticale stand worden verplaatst en opgeslagen.

IT	Seguire sempre tutte le disposizioni di sicurezza sul lavoro previste dalle norme in materia (D.lgs 81/08 ESMI). E' assolutamente vietato ogni sollevamento e spostamento manuale della macchina, da parte di una sola persona, dato il peso. E' assolutamente vietato utilizzare dei carrelli elevatori per spostare la macchina in caso non sian imballata correttamente.
EN	Always follow all statutory regulations on safety in the workplace (D.lgs 81/08 ESMI). Given the weight of the structure, manual lifting and handling of the machine by one single person is strictly forbidden. It is strictly forbidden to use a lift truck for handling and transport purposes unless the machine is correctly packed.
FR	Respecter toujours les dispositions de sécurité sur le travail prévues par les normes en vigueur (D.lgs 81/08 ESMI). Compte tenu du poids il est absolument interdit qu'une seule personne effectue le levage et la manutention manuelle de la machine. Il est également absolument interdit d'utiliser des chariots élévateurs pour déplacer la machine si elle n'est pas emballée correctement.
DE	Es müssen stets alle von den einschlägigen Normen (D.lgs 81/08 ESMI) vorgesehenen Unfallverhütungsvorschriften eingehalten werden. Jedes manuelle Anheben und Verschieben der Maschine durch eine einzige Person ist aufgrund des Maschinengewichts streng verboten. Es ist ebenfalls streng verboten, die nicht korrekt verpackte Maschine mit einem Gabelstapler zu transportieren.
ES	Cumplir todas las disposiciones de seguridad en el trabajo previstas por las normas vigentes (D.lgs 81/08 ESMI). Dado el peso de la máquina, se prohíbe absolutamente el desplazamiento o la elevación manual de la misma por parte de una sola persona. Se prohíbe asimismo el uso de carretillas elevadoras para el desplazamiento de la máquina si ésta no está correctamente embalada.
PT	Obedecer sempre todas as disposições de segurança no trabalho previstas pelas normas vigentes (D.lgs 81/08 ESMI). Por causa do peso da máquina, é proibido uma única pessoa deslocá-la ou erguê-la manualmente. Também é absolutamente proibido usar um impilhador para deslocar a máquina caos a mesma não esteja embalada correctamente.

NL Alle voorschriften voor veiligheid op het werk van de toepasselijke normen (D.lgs 81/08 ESMI) dienen altijd te worden opgevolgd. Gezien het gewicht van de machine, is het handmatig opheffen en verplaatsen door één persoon strikt verboden. Het is tevens strikt verboden een heftruck te gebruiken voor verplaatsing van de machine indien deze niet goed is verpakt.

4

TABELLA PESI LORDI
LIST OF GROSS WEIGHT
TABLEAU DES POIDS BRUTS
BRUTTOGEWICHTSTABELLE
LISTA DE PESOS BRUTOS
TABELA DOS PESOS BRUTOS
TABEL BRUTTOGEWICHTEN



MOD.	Kg	MOD.	Kg
BTM5	50	BTX150	68
BTM10	55	BFX150	79
BTMD10	70	BFX200	157
BTM10+10	105	BFX201	166
BFM10	79	BFX400	197
BTE150	68	BFX600	224
BFE150	79	BFX1000	247
BFE201	166	BFX1500	312
BFE400	197		
BFE600	224		
BFE1000	247		
BFE1500	312		

5

INSTALLAZIONE
INSTALLATION
INSTALLATION
INSTALLATION
INSTALACIÓN
INSTALAÇÃO
INSTALLATIE

IT **LUOGO DI INSTALLAZIONE** Con l'aiuto di un carrello di portata adeguata (vedi tabella pesi) posizionare la macchina in prossimità del luogo di installazione. Il luogo di installazione deve essere scelto con cura; in particolare: comodo per l' utilizzo, perfettamente in piano (FIG.1), lontano da fonti di calore, ben ventilato, con uno spazio sufficiente per l' aerazione (almeno 10 cm) (FIG.2, facilmente accessibile per la manutenzione. Prima di svincolare la macchina dall' imballo è bene controllare che nel luogo di installazione previsto vi siano le predisposizioni necessarie, in particolare: allacciamento dell' acqua con pressione compresa fra 1 bar e 4.5 bar, scarico per l' acqua, fornitura elettrica adeguata alle caratteristiche tecniche della macchina (tensione, frequenza, fasi, protezione di terra, protezione magnetotermica e differenziale). Accertarsi della potabilità dell' acqua.(FIG.3)

EN **INSTALLATION SITE** With the help of a trolley (see technical data / weights for required capacity), position the machine near the installation site. Select the site carefully, checking that it is convenient for use, perfectly level (fig. 1), clear of heat sources, well-ventilated, with sufficient space (at least 10 cm) to allow free air circulation (fig. 2), and easily accessible for maintenance purposes. Before removing the machine from its packing, check that the site of installation has all the necessary utilities, in particular: a water connection with pressure between 1 and 4.5 bar, a water drain, an electrical power supply matching the specifications of the machine (voltage, frequency, phases, earth protection, thermal-magnetic and RCD protection). Check that the water supplied to the machine is potable (Fig. 3).

FR **LIEU D'INSTALLATION** En utilisant un chariot d'une portée adéquate (consulter les poids sur le tableau) placer la machine près de l'endroit où elle sera installée. Le lieu d'installation doit être soigneusement choisi; il doit être en particulier : pratique à utiliser, parfaitement plat (Fig. 1), éloigné des sources de chaleur, bien ventilé, avec un espace suffisant pour l'aération (10 cm au moins) (Fig. 2), facilement accessible pour l'entretien. Avant de débarrer la machine, contrôlez que le lieu d'installation possède toutes les prédispositions nécessaires, à savoir : raccordement hydraulique à une pression comprise entre 1 bar et 4.5 bars, une évacuation pour l'eau, une alimentation électrique adaptée aux exigences techniques de la machine (tension, fréquence, phases, mise à la terre, protection magnétothermique et différentielle). Vérifier enfin la potabilité de l'eau (Fig. 3).

DE **INSTALLATIONSORT:** Unter Verwendung eines Wagens mit entsprechender Tragfähigkeit (siehe Gewichtstabelle) die Maschine in die Nähe des gewünschten Installationsorts positionieren. Dieser ist sorgfältig auszuwählen: Neben der Gewährleistung einer bequemen Bedienung muss er vollkommen eben (Abb. 1), fern von Wärmequellen, gut belüftet, mit genügend Raum für den Luftaustausch versehen (mindestens 10 cm) (Abb. 2) und für Wartungsarbeiten gut zugänglich sein..Vor dem Auspacken der Maschine kontrollieren, ob alle für die Installation notwendigen Bedingungen erfüllt sind: Wasseranschluss mit Druck zwischen 1 und 4,5 bar, Wasserablauf, eine den technischen Eigenschaften der Maschine entsprechende elektrische Anlage (Spannung, Frequenz, Phasen, Erdung, LS-Schalter und Fehlerstrom-Schutzschalter). Es darf nur Trinkwasser verwendet werden (Abb. 3).

ES	LUGAR DE INSTALACIÓN Con una carretilla de dimensiones adecuadas (ver características técnicas) ubicar la máquina junto al lugar de instalación, cuyas dimensiones deben permitir el manejo cómodo de la máquina. Además el lugar de instalación debe ser perfectamente llano (FIG.1), estar lejos de fuentes de calor y bien ventilado, disponer de espacio suficiente para la aireación (10 cm como mínimo) (FIG.2) y permitir un fácil acceso para el mantenimiento. Antes de sacar la máquina de su embalaje es conveniente controlar que el lugar destinado a la instalación tenga todo los requisitos necesarios, especialmente una conexión de agua con presión comprendida entre 1 y 4,5 bar, sumidero para el agua y una conexión eléctrica adecuada a las características de la máquina (tensión, frecuencia, fases, conexión a tierra, protección magnetotérmica y diferencial). Asegurarse de que el agua sea potable (FIG.3).
PT	LOCAL DE INSTALAÇÃO Com um carrinho de dimensões adequadas (ver características técnicas) colocar a máquina junto do local de instalação, cujas dimensões devem permitir a manipulação cómoda da máquina. Além disto, o local de instalação deve ser perfeitamente plano (FIG. 1), estar afastado de fontes de calor e bem ventilado, dispor de espaço suficiente para a ventilação (10 cm no mínimo) (FIG. 2) e permitir fácil acesso para a manutenção. Antes de retirar a máquina da sua embalagem é conveniente verificar se o local destinado à instalação satisfaz todos os requisitos necessários, especialmente uma ligação hidráulica com pressão entre 1 e 4,5 bar, escoamento para a água e uma ligação eléctrica adequada às características da máquina (tensão, frequência, fases, ligação à terra, protecção magnetotérmica e diferencial). Assegurar-se de que a água seja potável (FIG. 3).
NL	INSTALLATIEPLAATS De machine met behulp van een wagentje met een geschikt draagvermogen (zie gewichtentabel) naar de gewenste installatieplaats brengen. De installatieplaats moet zorgvuldig worden gekozen; namelijk: gemakkelijk in het gebruik, perfect waterpas (FIG.1), ver van warmtebronnen, goed geventileerd, met voldoende ruimte voor luchtcirculatie (ten minste 10 cm) (FIG.2) en gemakkelijk toegankelijk voor onderhoud. Controleer alvorens de machine van de verpakking te ontdoen of de installatieplek van de nodige aansluitingen is voorzien, namelijk: wateraansluiting met een druk tussen 1 en 4.5 bar, waterafvoer, geschikte elektrische aansluiting voor de technische kenmerken van de machine (spanning, frequentie, fasen, aarding, thermomagnetische beveiliging en differentieelschakelaar). Er mag alleen drinkwater worden gebruikt. (FIG.3)



FIG.1



FIG.2



FIG.3

IT	L'installazione deve essere eseguita da personale qualificato, in possesso dei requisiti tecnici necessari stabiliti dal paese dove viene installata la macchina.
EN	Installation must only be performed by qualified staff with the necessary technical requirements according to the country in which the machine is installed.
FR	L'installation doit être effectuée uniquement par un personnel qualifié, présentant les connaissances techniques nécessaires requises dans le pays où l'appareil est installé
DE	Die Installation muss entsprechend den geltenden Bestimmungen von Fachleuten durchgeführt werden
ES	La instalación debe ser realizada por personal cualificado, que posea los requisitos técnicos necesarios establecidos por el país donde se instala el aparato.
PT	A instalação deve ser realizada por pessoal qualificado e com os requisitos técnicos necessários estabelecidos pelo país onde é instalado o aparelho.
NL	De installatie moet worden uitgevoerd door gekwalificeerd personeel dat de technische vereisten bezit die gelden in het land waar de machine wordt geïnstalleerd.
IT	Controllare che la spina sia accessibile dopo l'installazione dell'apparecchio.
EN	After you have installed the machine check the plug is accessible.
FR	Après l'installation de l'appareil contrôler l'accessibilité de la prise.
DE	Überprüfen Sie, dass die Steckdose nach der Installation der Maschine erreichbar ist.
ES	Una vez instalada la máquina, controlar si la clavija es accesible.
PT	Depois de instalar a máquina, assegurar-se a ficha seja acessível.
NL	Controleer of de stekker toegankelijk is na installatie van het apparaat.
IT	Se il cavo di alimentazione è danneggiato esso deve essere sostituito dal costruttore o dal suo servizio di assistenza tecnica o comunque da persona con qualifica tecnica simile, in modo da prevenire ogni rischio
EN	If the cable is damaged, it has to be replaced by the manufacturer or by his technical assistance service or however by a technically skilled person, to prevent any risk.
FR	Si le câble d'alimentation est endommagé il doit être remplacé par le constructeur ou par son service d'assistance technique ou, de toute façon, par une personne avec une qualification technique similaire, de manière à prévenir tous les risques.
DE	Sollte das Kabel beschädigt sein, muss es vom Hersteller, dem technischen Hilfsdienst oder einem anderen kompetenten Fachmann ersetzt werden, um Risiken vorzubeugen.

ES	Si el cable de alimentación es dañado debe ser substituido por el fabricante o por su servicio de asistencia técnica o, entonces, por una persona que tiene una calificación técnica similar para prevenir todos los riesgos.
PT	Se o cabo de alimentação estiver danificado deve ser substituído pelo fabricante ou pelo seu serviço de assistência técnica ou então, por uma pessoa com qualificação técnica semelhante, de forma a prevenir todos os riscos.
NL	Indien de voedingskabel beschadigd is moet deze, om elk risico te vermijden, door de fabrikant of zijn technische service of in elk geval door iemand met gelijkwaardige technische kwalificatie worden vervangen.

6

COLLEGAMENTO ELETTRICO
ELECTRIC CONNECTION
RACCORDEMENT ÉLECTRIQUE
ELEKTRISCHER ANSCHLUSS
CONEXIÓN ELÉCTRICA
LIGAÇÃO ELÉCTRICA
ELEKTRISCHE AANSLUITING

IT	TENSIONE DI ALIMENTAZIONE +-10%
EN	SUPPLY VOLTAGE +-10%
FR	TENSION D'ALIMENTATION +-10%
DE	VERSORGUNGSSPANNUNG +/- 10 %
ES	TENSIÓN DE ALIMENTACIÓN ±10%
PT	TENSÃO DE ALIMENTAÇÃO +-10%
NL	VOEDINGSSPANNING +-10%



IT	Predisporre un interruttore magnetotermico differenziale con curva di intervento tipo C (10-15 In) tra la linea di alimentazione e l'apparecchio ed accertarsi che la tensione di linea corrisponda alla tensione indicata sulla targhetta (vedi etichetta applicata sulla macchina); tolleranza consentita ± 10% della tensione nominale. Per il dimensionamento del magnetotermico differenziale, si deve tenere conto degli assorbimenti indicati in targhetta. N.B.: l'interruttore magnetotermico deve essere posto nelle immediate vicinanze dell'apparecchio in modo tale che esso possa essere ben visibile e raggiungibile dal tecnico in caso di manutenzione
EN	Fit a differential thermomagnetic switch with a type-C intervention curve (10-15 In) between the power supply line and the appliance, making sure that the mains voltage corresponds to that on the rating plate (see the label on the machine). The maximum allowed tolerance is ± 10% of rated voltage. When sizing the differential thermomagnetic switch, always take into account the electrical input values stated on the label. PLEASE NOTE: the thermomagnetic switch must be placed next to the appliance so as to be easily seen and reached by a technical engineer in case of maintenance
FR	Installer un interrupteur magnétothermique différentiel avec une courbe d'intervention type C (10□15 In) entre la ligne d'alimentation et l'appareil et s'assurer que la tension de la ligne correspond à la tension indiquée sur la plaque (voir étiquette appliquée sur l'appareil); tolérance admise ± 10% de la tension nominale. Pour le dimensionnement de l'interrupteur magnétothermique différentiel, il y aura lieu de contrôler les absorptions indiquées sur la plaque. N.B.: l'interrupteur magnétothermique doit être installé tout près de l'appareil de façon à ce qu'il soit bien visible et qu'en cas d'entretien le technicien puisse y accéder facilement
DE	Einen thermomagnetischen Differenzialschalter mit einer Auslösekurve Typ C (10□15 In) zwischen Stromnetz und gerät installieren und sicherstellen, dass die Netzspannung mit der auf dem Schild angegebenen Spannung übereinstimmt (siehe Etikette auf dem Gerät); zulässige Toleranz ± 10% der Nennspannung. Für die Auslegung des Differenzialschalters muss die auf dem Schild angegebene Leistungsaufnahme berücksichtigt werden. ANM.: Der thermomagnetische Schalter muss direkt am Gerät installiert werden, um bei Wartungsarbeiten für den Techniker gut sichtbar und erreichbar zu sein
ES	Predisponer un interruptor magnetotérmico diferencial con curva de intervención tipo C (10□15 In) entre la línea de alimentación y el aparato y asegurarse de que la tensión de línea corresponda con la tensión indicada en la placa (ver placa colocada en el equipo); tolerancia consentida ± 10% de la tensión nominal. Para las dimensiones del magnetotérmico diferencial, hay que tener en cuenta los posibles absorbimientos indicados en la placa. Nota: El interruptor magnetotérmico debe permanecer en las proximidades del aparato de manera que este pueda ser bien visible para el técnico en caso de mantenimiento
PT	Predispor um interruptor magnetotérmico diferencial com curva de intervenção tipo C (10-15 In) entre a linha de alimentação e o aparelho e assegurar-se de que a tensão de linha corresponda à tensão indicada na placa (ver placa colocada no equipamento); tolerância consentida ± 10% da tensão nominal. Para as dimensões do magnetotérmico diferencial, ter em conta os possíveis absorvimentos indicados na placa. Observação: O interruptor magnetotérmico deve permanecer nas proximidades do aparelho de maneira que seja bem visível para o técnico, em caso de manutenção

NL	Leg een thermomagnetische differentiële schakelaar aan met een Type-C activeringscurve (10-15 In) tussen de voedingsleiding en het apparaat en controleer of de netspanning overeenkomt met de spanning die op het plaatje is aangegeven (zie etiket op de machine); toelaatbare tolerantie $\pm 10\%$ van de nominale spanning. Voor de afmetingen van de differentiële schakelaar dient men rekening te houden met de op het typeplaatje vermelde stroomopname. N.B.: de thermomagnetische schakelaar moet in de directe nabijheid van het apparaat worden aangelegd zodat deze in geval van onderhoud goed zichtbaar en bereikbaar is voor de technicus.
IT	E' obbligatorio, a termine di legge, collegare la macchina ad un efficiente impianto di messa a terra. Si declina ogni responsabilità dall'inosservanza di tale disposizione e qualora l'impianto elettrico a cui ci si allaccia, non sia realizzato secondo le norme vigenti.
EN	The law requires that the unit be earthed; therefore, it is necessary to connect it to an efficient earthing system. No liability whatsoever can be accepted in the event of failure to comply with this requirement or if the electrical system to which the machine is connected does not comply with the regulations in force
FR	Il est obligatoire, conformément à la loi, de connecter l'appareil à une installation de mise à la terre efficace. La société décline toute responsabilité dérivant du non-respect de cette disposition; la société décline toute responsabilité au cas où l'installation électrique de raccordement ne serait pas réalisée conformément aux lois en vigueur
DE	Es ist gesetzlich vorgeschrieben, dass das Gerät an eine effiziente Erdung angeschlossen wird. Der Hersteller enthebt sich jeglicher Verantwortung bei Nichtbeachtung dieser Vorgabe. Der Hersteller übernimmt keine Haftung, wenn die elektrische Anlage, an die das Gerät angeschlossen wird, nicht den geltenden Richtlinien entspricht
ES	Es obligatorio, según la ley, conectar el equipo a un eficaz sistema de toma a tierra. Se declina toda responsabilidad por el incumplimiento de esta disposición; se declina toda responsabilidad en el caso en que la instalación eléctrica a la que se conecta, no se haya realizado según las normas vigentes
PT	É obrigatório, por lei, ligar o equipamento a um sistema eficaz de ligação à terra. Declina-se qualquer responsabilidade pelo incumprimento desta disposição e caso a instalação eléctrica à qual se ligue, não tenha sido realizada segundo as normas vigentes.
NL	Het is wettelijk verplicht de machine op een efficiënte aardingsinstallatie aan te sluiten. De fabrikant aanvaardt geen enkele aansprakelijkheid indien dit voorschrift niet wordt nageleefd en indien de elektrische installatie waarop het apparaat wordt aangesloten, niet volgens de geldende normen is aangelegd.

COLLEGAMENTO IDRICO

WATER CONNECTION

RACCORDEMENT HYDRAULIQUE

WASSERANSCHLUSS

CONEXIÓN DEL AGUA

LIGAÇÃO HIDRÁULICA

WATERAANSLUITING

7

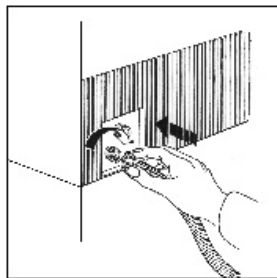

IT	<p>1. La linea di alimentazione dell' acqua non deve essere eccessivamente lunga e deve essere dotata di un rubinetto di intercettazione con attacco da 3/4" adatto al tubo in gomma telata in dotazione.</p> <p>2. La pressione dell' acqua della rete idrica deve essere compresa fra 1 e 4 bar. Nel caso di pressione superiore è necessario installare un riduttore di pressione tarato a 2 bar. Viceversa se è inferiore è necessario installare un serbatoio autoclave per portare la pressione a 2 bar.</p> <p>3. Collegare il tubo in gomma telata al rubinetto e far scorrere acqua per accertarsi che non ci siano corpi estranei o impurità nei tubi. Collegarlo poi al raccordo ingresso acqua della macchina interponendo la relativa guarnizione</p>
EN	<p>1. The feeding water supply doesn't have to be too long and has to be equipped with an interception 3/4" tap suitable to the included rubber pipe.</p> <p>2. The water net pressure must be included between 1 and 4 bar. In case the pressure is higher a 2 bar pressure reducer has to be installed. If it is lower, you have to install an autoclave container to let the pressure reach 2 bar.</p> <p>3. Connect the cloth coated rubber pipe to the tap and let the water run to check that there are no foreign bodies or impurities in the water. Then connect it to the water inlet tap of the machine and put between the relative gasket.</p>
FR	<p>1 La ligne d'alimentation de l'eau ne doit pas être excessivement longue et doit être dotée d'un robinet d'interception avec raccord de 3/4 "adapté au tuyau en caoutchouc toilé fourni</p> <p>2 La pression de l'eau du réseau hydraulique doit être comprise entre 1 et 4 bars. En cas de pression supérieure, il est nécessaire d'installer un réducteur de pression taré à 2 bars. Par contre, si elle est inférieure, il est nécessaire d'installer un réservoir autoclave pour porter la pression à 2 bars.</p> <p>3 Raccorder le tuyau en caoutchouc toilé au robinet et laisser couler l'eau pour s'assurer de l'absence de tous corps étrangers ou impuretés dans les tuyaux. Le brancher ensuite sur le raccord d'entrée d'eau de la machine en interposant le joint correspondant.</p>

DE	<p>1. Die Wasserspeiseleitung darf nicht zu lang sein und muss mit einem Verschlusshahn mit einem für das eingebaute Gummirohr geeignetem 3/4" Anschluss ausgestattet sein.</p> <p>2. Der Wasserdruck im Netz muss zwischen 1 und 4 bar betragen. Bei Überdruck muss ein Druckreduzierer mit einem Einstellbereich von 2 bar installiert werden, bei Unterdruck hingegen muss ein Drucktank eingebaut werden, der den Druck auf 2 bar erhöht</p> <p>3. Das Gummirohr an den Hahn anschließen und Wasser laufen lassen, um sicherzustellen, dass keine Fremdkörper oder Verunreinigungen in den Rohren sind. Nun das Gummirohr mit entsprechender Dichtung am Wassereinfluss der Maschine anbringen.</p>
ES	<p>1. Conectar el tubo del agua (provisto con la máquina) al grifo.</p> <p>2. Hacer correr un poco de agua para cerciorarse de que dentro del tubo no haya impurezas o cuerpos extraños.</p> <p>3. Conectar el tubo a la entrada del agua ubicada en la parte trasera de la máquina, después de haber colocado la junta. Abrir el grifo para controlar que no haya pérdidas y, si las hubiera, eliminarlas. Para los productores de condensación con agua proveniente desde una torre evaporativa es preciso empalmar los dos enganches de ingreso del condensador con la tubación proveniente de la torre. Enganchar la descarga del condensador según el diámetro de enganche previsto.</p>
PT	<p>1. A linha de alimentação hidráulica não deve ser demasiado comprida e deve dispor de torneira de intercepção com junta de 3/4" adequada para o tubo de borracha forrada fornecido.</p> <p>2. A pressão da água na rede hidráulica deve ser entre 1 e 4 bar. Caso a pressão seja superior será necessário instalar um redutor de pressão calibrado para 2 bar. Por outro lado, caso seja inferior, será necessário instalar um depósito auto chave para aumentar a pressão até 2 bar.</p> <p>3. Ligar o tubo de borracha forrada à torneira e deixar escorrer um pouco de água para assegurar-se que dentro do tubo não haja impurezas ou corpos estranhos.</p> <p>Em seguida ligá-lo à junta de entrada de água da máquina com a respectiva guarnição interposta..</p>
NL	<p>1. De watertoevoerleiding mag niet te lang zijn en moet worden voorzien van een afsluitkraan met een voor de bijgeleverde slang geschikte 3/4"-aansluiting.</p> <p>2. De waterleidingdruk moet tussen de 1 en 4 bar bedragen. Indien de druk hoger is dient een drukregelaar geïnstalleerd te worden die is ingesteld op 2 bar. Indien de druk te laag is moet een druktank geïnstalleerd worden om de druk op 2 bar te brengen.</p> <p>3. De rubberslang op de kraan aansluiten en het water laten stromen om te controleren of er geen vreemde lichamen of vuildeeltjes in de leidingen aanwezig zijn. De slang vervolgens op de wateringang van de machine aansluiten met de betreffende pakking ertussen.</p>
IT	<p>COLLEGAMENTO DELLO SCARICO Per tutti i modelli con condensazione ad acqua e per i modelli con contenitore è necessario collegare lo scarico alla rete fognaria con un tubo flessibile di sezione adeguata. L' innesto di tale scarico è situato sul lato posteriore della macchina. Occorre dunque collegare il tubo di sezione adeguata prestando attenzione a che questi non presenti curve troppo strette e sia opportunamente inclinato così da favorire il deflusso dell' acqua.</p>
EN	<p>CONNECTION OF THE OUTLET For all water condensing models and for those with a container connect the outlet to the main drain by means of a flexible pipe of adequate section; the connection coupling for this purpose is located at the rear of the machine. Accordingly, the pipes must be of suitable section, routed in such a way as to avoid tight bends and angled at a gradient that such to help the water run out without difficulty.</p>
FR	<p>RACCORDEMENT DE L'EVACUATION.Pour tous les modèles avec condensation par eau et pour les modèles avec dépôt, raccorder l'évacuation au réseau d'égout avec un tuyau flexible d'une section appropriée. Le raccordement de cette évacuation se trouve à l'arrière de la machine. Il faut donc relier le tuyau d'une section appropriée, en évitant les coudes trop étroits et en instaurant une inclinaison correcte, en mesure d'assurer un écoulement de l'eau rapide et régulier.</p>
DE	<p>WASSERABLAUF-ANSCHLUSS: Für alle Modelle mit Kondensation durch Wasser und Modelle mit Behälter muss der Ablauf mit einem Schlauch mit passendem Querschnitt an das Abwassernetz angeschlossen werden. Der Anschluss für diesen Ablauf befindet sich auf der Rückseite der Maschine. Für den Schlauch mit passendem Querschnitt ist darauf zu achten, dass dieser keine zu engen Krümmungen aufweist und dessen Neigung den Wasserabfluss begünstigt.</p>
ES	<p>CONEXIÓN DEL DESAGÜE El desagüe de todos los modelos con condensación por agua y de los modelos con contenedor deben conectarse a la red de aguas por medio de un tubo flexible de sección adecuada. El empalme este desagüe está en la parte trasera de la máquina. Hay que conectar el tubo, de sección adecuada, tratando de evitar que forme curvas demasiado cerradas y procurando que esté suficientemente inclinado para facilitar la salida del agua..</p>
PT	<p>LIGAÇÃO DO TUBO DE DESCARGA. Para todos os modelos com condensação por água e para os modelos com contentor será necessário ligar a descarga à rede de esgoto mediante uma mangueira de diâmetro adequado. O encaixe para este tubo de descarga está na parte traseira da máquina. Por isso, é necessário ligar o tubo de diâmetro adequado, tendo atenção para que não haja curvas demasiado fechadas e esteja convenientemente inclinado para favorecer a saída da água.</p>
NL	<p>AANSLUITING VAN DE AFVOER Voor alle modellen met watercondensatie en bij modellen met ketel moet de afvoer met een flexibele buis van de juiste diameter op de afvoerleiding worden aangesloten. De aansluiting van deze afvoer bevindt zich aan de achterkant van de machine. Er dient dus een leiding met de juiste diameter te worden aangesloten, zodanig dat scherpe hoeken worden vermeden en met een helling die het wegstromen van het water bevordert.</p>

8	AVVIAMENTO
	STARTING
	DÉMARRAGE.
	EINSCHALTEN
	PUESTA EN MARCHA
	ARRANQUE
	INSCHAKELING

IT	Dopo aver aperto il rubinetto dell'acqua (NEI MODELLI DOVE E' RICHIESTO), inserire la spina nella presa di alimentazione elettrica e dare tensione agendo sull' interruttore appositamente previsto in fase di installazione (questo per gli apparecchi collegati in modo fisso alla rete di alimentazione elettrica). Nei modelli provvisti di interruttore, è necessario, oltre alle suddette operazioni, avviarli premendo l'apposito interruttore che si troverà sull'apparecchio stesso.
EN	After opening the water tap (OF THE MODELS THAT REQUIRE IT) plug the machine into the AC power supply and switch it on. In case of machines that remain connected permanently to the power supply, this should be done through an isolating switch that will be fitted during installation. Some models are equipped with an ON-OFF button which must also be pressed to start operation.
FR	Ouvrir le robinet d'eau (DES MODÈLES QUI L'EXIGENT), introduire la fiche dans la prise d'alimentation électrique et mettre l'appareil sous tension en actionnant l'interrupteur prévu lors de l'installation (pour les appareils branchés de manière continue au secteur). Pour les modèles dotés d'interrupteurs, effectuer non seulement les opérations susmentionnées, mais assurer également le démarrage en pressant l'interrupteur prévu à cet effet sur l'appareil.
DE	Nach dem Öffnen des Wasserhahns den Stecker in die Steckdose einfügen (BEI DEN MODELLEN, DIE DIES ERFORDERN) und bei fest angeschlossenen Geräten durch Betätigung des bei der Installation eigens vorgesehenen Schalters einschalten. Bei den Modellen mit eigenem Schalter muss neben den genannten Schritten der am Gerät befindliche Schalter betätigt werden.
ES	Después de abrir el grifo de agua, enchufar la clavija en la toma (solo los modelos que lo requieren) y, en los aparatos conectados de forma permanente a la red eléctrica, dar corriente accionando el interruptor que se encuentra en la parte superior de la máquina. Para encender los modelos con interruptor es necesario además pulsar el interruptor de la máquina.
PT	Depois de abrir a torneira de água (NOS MODELOS PARA OS QUAIS SEJA NECESSÁRIO) e de ligar a ficha na tomada eléctrica e colocar sob tensão mediante o interruptor previsto na fase de instalação (isto para os aparelhos ligados de forma fixa à rede eléctrica). Para os modelos sem interruptor é necessário, além das operações acima, para dar a partida premir o interruptor apropriado que há no próprio aparelho.
NL	Na openen van de waterkraan (BIJ MODELLEN WAAR DIT VEREIST IS), de stekker in het stopcontact steken en de spanning inschakelen via de schakelaar die speciaal hiervoor geïnstalleerd is (dit bij apparaten die blijvend op het elektriciteitsnet zijn aangesloten). Bij modellen die van een schakelaar zijn voorzien, moet naast bovengenoemde handelingen ook op de inschakeltoets worden gedrukt die zich op het apparaat zelf bevindt.

IT	Se l'apparecchio presenta anomalie di funzionamento, è bene controllare che:
EN	In case of malfunctioning, check that:
FR	En cas de dysfonctionnement de l'appareil, s'assurer que:
DE	Bei Betriebsstörungen überprüfen Sie bitte Folgendes:
ES	Si la máquina presenta anomalías de funcionamiento conviene controlar que:
PT	Caso a máquina apresente anomalias de funcionamento convém verificar se:
NL	Indien het apparaat storingen vertoont, dient men te controleren of:

IT	il rubinetto dell'alimentazione idrica sia aperto;
EN	the water tap is open;
FR	le robinet de l'alimentation hydraulique soit ouvert;
DE	Der Wasserzulaufhahn muss geöffnet sein;
ES	el grifo del agua esté abierto;
PT	a torneira de alimentação hidráulica está aberta;
NL	de watertoeverkraan open is;

IT	la presa di alimentazione sia in tensione (è sufficiente applicare un altro utilizzatore)
EN	there is electrical current at the socket (by trying another electrical appliance)
FR	la prise d'alimentation soit sous tension (il suffit d'appliquer un autre appareil)
DE	Die Versorgungssteckdose muss unter Spannung stehen (hierzu ist es ausreichend, einen anderen Verbraucher anzuschließen)
ES	la toma de alimentación reciba corriente (es suficiente enchufar otro aparato)
PT	a tomada eléctrica está sob tensão (basta ligar outro aparelho)
NL	er spanning op het stopcontact staat (door een andere gebruiker aan te sluiten)

9	MANUTENZIONE PULIZIA E CONTROLLI PERIODICI
	MAINTENANCE CLEANING AND PERIODIC CHECKINGS
	MAINTENANCE NETTOYAGE ET CONTRÔLES PÉRIODIQUES
	WARTUNG REGELMÄSSIGE REINIGUNG UND KONTROLLE
	MANTENIMIENTO LIMPIEZA Y CONTROLES PERIÓDICOS
	MANUTENÇÃO, LIMPEZA E CONTROLOS PERIÓDICOS
	ONDERHOUD, REINIGING EN PERIODIEKE CONTROLES

IT	Il lavaggio deve essere effettuato con acqua impiegando detergenti atossici e biodegradabili oppure utilizzando una soluzione disinfettante composta da un cucchiaino d'ipoclorito di sodio (varechina) ogni 2 litri d'acqua, risciacquando in abbondanza.
EN	Wash with water, using non-toxic decomposable detergents or a disinfecting solution obtained by adding a spoonful of sodium hypochlorite (bleach) every 2 litres of water, rinsing thoroughly.
FR	Le lavage doit être effectué avec de l'eau en utilisant des détergents non toxiques et biodégradables ou bien en utilisant une solution désinfectante composée d'une cuillère de hypochlorite de sodium (eau de Javel) tous les deux litres d'eau, en rinçant abondamment.
DE	Zum Auswaschen eine Reinigungslösung aus Wasser und einem ungiftigen, biologisch abbaubaren Reiniger oder eine Desinfektionslösung aus 1 Esslöffel Natrium-Hypochlorit auf 2 Liter Wasser verwenden. Anschließend gründlich mit klarem Wasser nachspülen.
ES	Limpia con agua y detergentes atóxicos biodegradables o bien con una solución desinfectante de una cucharada de hipoclorito de sodio (lejía) por cada 2 litros de agua. Aclarar con abundante agua.
PT	Limpar com água e detergentes não tóxicos biodegradáveis ou com uma solução desinfectante de uma colherzinha de hipoclorito de sódio (lixívia) para cada 2 litros de água; enxaguar com água abundante.
NL	Gebruik voor de reiniging water en niet-giftige, biologisch afbreekbare reinigingsmiddelen of een desinfecterende oplossing van een eetlepel natriumhypochloriet op 2 liter water (bleekwater). Vervolgens grondig afspoelen.

IT	Il latte e le uova presenti nel gelato sono campi ideali per la proliferazione di muffe e batteri. Occorre quindi prestare la massima cura nella pulizia delle attrezzature, dei locali, del personale e ogni organo a contatto con il gelato. E' di massima importanza scegliere ingredienti di ottima qualità e confezionati in modo adeguato. Dopo aver estratto il prodotto, è buona norma attendere alcuni minuti per consentire al contenitore di portarsi a temperatura ambiente. Per evitare questa operazione ogni ciclo, vi consigliamo di lavorare prima le miscele più chiare (fiore di latte, crema, ecc...) per poi proseguire con quelle più scure (nocciola, cioccolato ecc...).
EN	The eggs and milk in the ice-cream are particularly exposed to the proliferation of moulds and bacteria. Utmost care should therefore be devoted to the cleaning of machines, venues, personnel and any other part touching the ice-cream. It is extremely important to use only the best ingredients, adequately packaged. After removing the product, it is advisable to wait for some minutes until the container has come to room temperature before proceeding to cleaning operations. To avoid doing so at every cycle, we advise that you process the light mixes first (cream, custard, etc...) leaving the dark ones (hazelnut, chocolate, etc...) for a later time.
FR	Le lait et les œufs utilisés pour la production de la glace sont particulièrement exposés à la prolifération de moisissures et de bactéries. Il faut donc faire très attention lors du nettoyage des équipements, des locaux, du personnel et de chaque organe à contact avec la crème glacée. Il est très important de choisir des ingrédients de première qualité conditionnés de manière adéquate. Après avoir sorti le produit, il faut attendre quelques minutes pour que le récipient rejoigne la température ambiante. Pour éviter cette opération à chaque cycle, nous vous conseillons d'utiliser d'abord les mélanges plus clairs (crème de lait, crème...) et ensuite les autres (noisette, chocolat, etc...).
DE	Die im Eis enthaltene Milch und die Eier fördern das Wachstum von Bakterien und die Entstehung von Schimmel. Daher immer gründlich auf die Sauberkeit der Ausrüstung, der Räumlichkeit, des Personals und jeglichem anderen Objekt, das mit dem Eis in Kontakt kommt, achten. Unbedingt Zutaten bester Qualität wählen, die angemessen verpackt sind. Nachdem das Produkt entnommen wurde, einige Minuten warten, damit die Wanne die Raumtemperatur erreicht. Um diesen Schritt nicht nach jedem einzelnen Zyklus durchführen zu müssen, raten wir Ihnen, erst die hellen Mixe (Sahne, Vanille etc.) und dann die dunklen (Nuss, Schokolade etc.) zu verarbeiten.
ES	En el leche y en los huevos que están en el helado se puede verificar una proliferación de mohos y bacterias. Es rimierame una cuidadosa limpieza de las máquinas, de los lugares, del personal y de todo lo que tiene contacto con el helado. Es muy importante elegir ingredientes de máxima calidad y confeccionados en modo adecuado. Una vez extraído el rimier es buena norma esperar algunos minutos para que el contenedor rimier la temperatura ambiente. Para evitar esta operación por cada ciclo les aconsejamos trabajar rimieramente las mezclas más claras (crema de leche, crema, ecc...) y de continuar después con las mas oscuras (avellana, chocolate, ecc...).
PT	No leite e nos ovos que estão no gelado pode acontecer uma proliferação de bolor e bactérias. Portanto, é necessário uma cuidadosa limpeza dos aparelhos, dos locais, do pessoal e de tudo o que tiver contacto com o gelado. É muito importante escolher ingredientes de máxima qualidade e embalados em modo adequado. Depois de retirar o produto convém aguardar alguns minutos para o contendor chegar à temperatura ambiente. Para evitar esta operação cada ciclo é aconselhável trabalhar primeiro as misturas mais claras (creme de leite, creme etc.) e continuar depois com as mais escuras (avelã, chocolate etc.).
NL	De in het ijs aanwezige melk en eieren vormen een ideale bodem voor de groei van schimmels en bacteriën. Men dient dus zeer goed te letten op de reiniging van de apparaten, de ruimten, het personeel en elk element dat met het ijs in contact komt. Het is van groot belang ingrediënten van de beste kwaliteit te kiezen die op de juiste wijze zijn verpakt. Na het uitdraaien van het product is het raadzaam enkele minuten te wachten tot de cilinder op kamertemperatuur is gekomen. Om te voorkomen dat dit bij elke cyclus moet worden gedaan, is het raadzaam eerst de lichtere ijsmixen (room, vanille, enz...) en vervolgens de donkere (hazelnoot, chocolade enz...) te verwerken.

IT	<p>PULIZIA DEL CONDENSATORE</p> <p>Ogni due mesi è necessario pulire il condensatore della macchina. Questa operazione consentirà un maggior rendimento e quindi un minor consumo di energia elettrica</p> <p>Per la pulizia dei condensatori ad aria è sufficiente utilizzare un getto di aria compressa e far sì che il condensatore non sia ostruito da polvere e sporcizia. Se necessario può essere utile utilizzare anche una spazzola con setole morbide. Per la pulizia dei condensatori ad acqua si fa scorrere nel circuito di raffreddamento del liquido disincrostante adatto per tubi in rame. Se infine il condensatore è a fascio tubiero è sufficiente smontare le teste del condensatore scovolare i tubi interni.</p>
EN	<p>CLEANING OF THE CONDENSER</p> <p>Every two months or at the beginning of the season, the condenser must be cleaned.</p> <p>This is important for better yeald and lower energy costs. Cleaning air condensers use compressed air jet. Pay attention not to have dust or dirt on it; you can also clean it with a soft brush.</p> <p>Cleaning water condensers please use a pump putting into the circuit anti-incrustator liquid suitable for copper tubes. If the condenser is a tube bundle, please remove the heads of the condenser and clean all tubes with a swab.</p>
FR	<p>NETTOYAGE DU CONDENSATEUR</p> <p>Chaque deux mois est nécessaire de nettoyer le condensateur de la machine.Cette opération permettra un majeure rendement et donc un minor consommation d'énergie électrique Pour le nettoyage des condensateurs à air est suffisant utiliser un jet d'air comprimé et faire en sorte que le condensateur ne soit pas obstrué de poussière et saleté. Si nécessaire il peut être utile utiliser même une brosse avec soies des souples..Pour le nettoyage des condensateurs à eau on fait glisser dans le circuit de refroidissement du liquide détartrant adapte pour des consuites en cuivre.Si finalement le condensateur est à faisceau tubiero il est suffisant démonter les têtes du condensateur glisser les tubes internes.</p>
DE	<p>REINIGUNG DES KONDENSATORS</p> <p>Alle zwei Monate muss der Kondensator der Maschine gereinigt werden. Seine Leistung wird so erhöht und der Stromverbrauch eingeschränkt. Für die Luftreinigung des Kondensators genügt der Gebrauch von Pressluft, um Staub und Schmutz zu entfernen. Wenn nötig kann auch eine Bürste mit weichen Borsten verwendet werden. Für die Reinigung mit Wasser für Kupferrohre ein geeignetes flüssiges Entkalkungsmittel in den Kühlkreislauf fließen lassen. Wenn es sich um einen Rohrbündelkondensator handelt, ist es ausreichend, die Oberteile zu entfernen und die Innenrohre zu durchbürsten.</p>
ES	<p>LIMPIEZA DEL CONDENSADOR</p> <p>Cada año, o bien al comienzo de la temporada de trabajo, se debe limpiar el condensador de la máquina. Esta operación asegura un rendimiento mayor y por lo tanto un menor consumo de energía eléctrica.</p> <p>Para limpiar los condensadores de aire será suficiente un chorro de aire comprimido y asegurarse de que el condensador no esté obstruido por polvo y suciedad. Puede ser útil emplear un cepillo de cerdas suaves. Para limpiar los condensadores de agua se introduce líquido desincrustante en el circuito de enfriado, haciéndolo circular mediante una bomba. Si el condensador es es un paquete de tubos, basta quitar los extremos del condensador y limpiar los tubos internos con un escobillón.</p>
PT	<p>LIMPEZA DO CONDENSADOR</p> <p>Cada ano, ou então no início da temporada de trabalho, deve-se limpar o condensador da máquina. Esta operação assegura um maior rendimento e, conseqüentemente, um menor consumo de energia eléctrica.</p> <p>Para limpar os condensadores com ar será suficiente um jacto de ar comprimido e assegurar-se que o condensador não esteja entupido por pó e sujidade. Caso seja necessário, utilizar uma escova macia. Para limpar os condensadores de água, deitar líquido desincrustante apropriado para tubos de cobre no circuito de arrefecimento. Caso se trate de um condensador de bateria de tubos, basta desmontar as extremidades do condensador e limpar os tubos internos com um escovão.</p>
NL	<p>REINIGING VAN DE CONDENSOR</p> <p>Elke twee maanden moet de condensor van de machine gereinigd worden. Dit dient om het rendement ervan te verhogen en dus het stroomverbruik te beperken</p> <p>Gebruik voor het reinigen van luchtcondensors een persluchtstraal en zorg ervoor dat de condensor niet verstopt is door stof en vuil. Indien nodig kan ook een zachte borstel worden gebruikt. Voor de reiniging van watercondensors, het koelcircuit doorspoelen met een voor koperleidingen geschikt ontkalkingsmiddel. Indien het een condensor met buisbundel is, de kopstukken demonteren en de binnenbuizen uitborstelen.</p>
IT	<p>Per la pulizia e per i controlli è necessario attenersi scrupolosamente alle norme sanitarie del paese dove la macchina è installata e rivolgersi a personale specializzato. Per garantire un funzionamento regolare e soddisfacente nel tempo consigliamo di effettuare le seguenti operazioni:</p>
EN	<p>As regards cleaning and maintenance, observe all relevant national health and hygiene regulations; professional services should be employed. In order to ensure long-term, trouble-free machine operation, carry out the following operations:</p>
FR	<p>Pour le nettoyage et les contrôles respecter scrupuleusement les règles sanitaires du Pays où la machine est installée et contacter des techniciens spécialisés. Pour obtenir un fonctionnement constant et régulier au fil du temps, effectuer les opérations suivantes :</p>
DE	<p>Für die Reinigung und die Kontrollen des Geräts ist es unerlässlich, die sanitären Bestimmungen des Landes, in dem die Maschine installiert ist, zu befolgen und sich an Fachpersonal zu wenden. Für einen langfristig ordnungsgemäßen Betrieb bitte folgende Eingriffe durchführen:</p>
ES	<p>Para la limpieza de la máquina así como para los controles, es necesario seguir escrupulosamente las normas sanitarias del país en que la misma está instalada y acudir al personal especializado. Para garantizar un funcionamiento regular y satisfactorio a largo plazo, aconsejamos efectuar las siguientes operaciones:</p>
PT	<p>Para a limpeza da máquina assim como para os controlos, é necessário seguir escrupulosamente as normas sanitárias do país em que a mesma estiver instalada e recorrer a pessoal especializado. Para garantir um funcionamento regular e satisfatório a longo prazo, é aconselhável realizar as seguintes operações:</p>
NL	<p>Reiniging en controles dienen in strikte navolging van de gezondheidsvoorschriften van het land waar de machine is geïnstalleerd en door gespecialiseerd personeel te worden verricht. Om een goede en duurzame werking te garanderen is het raadzaam de volgende handelingen uit te voeren:</p>

IT	Fare verificare l'apparecchio da personale Tecnico qualificato
EN	Have the machine checked by a skilled technician
FR	Faire vérifier l'appareil par un technicien qualifié
DE	Das Gerät von einem Fachmann überprüfen lassen
ES	Hacer revisar la máquina por personal técnico cualificado
PT	Mandar fazer revisão da máquina por pessoal técnico qualificado
NL	Het apparaat door een vakman laten controleren

IT	È consigliabile farsi rilasciare dichiarazione scritta sulle buone condizioni dell'apparecchio.
EN	It is advisable to obtain a written declaration which states that the machine is in good working order.
FR	Nous conseillons de se faire délivrer une attestation de bonnes conditions de l'appareil.
DE	Es wird empfohlen, sich vom Techniker, der die Überprüfung ausführt, eine Bescheinigung über den einwandfreien Zustand des Geräts ausstellen zu lassen.
ES	Aconsejamos exigir una declaración escrita del buen estado de la máquina.
PT	É aconselhável emitir uma declaração escrita do bom estado da máquina.
NL	Het is raadzaam een schriftelijke verklaring van de goede staat van de machine te laten afgeven.

IT	Ad ogni ispezione è bene controllare la perfetta efficienza dell'impianto frigorifero e la tenuta del circuito idrico.
EN	Every inspection, check that the refrigerating system is fully efficient and that there are no leaks in the water circuit.
FR	Contrôler, lors de chaque inspection, le parfait fonctionnement de l'installation frigorifique et l'étanchéité du circuit hydrique.
DE	Bei jeder Inspektion sollten der einwandfreie Betrieb der Kühlanlage und die Dichtheit des Wasserkreislaufs überprüft werden.
ES	En cada inspección conviene controlar el buen funcionamiento del equipo frigorífico y la estanqueidad del circuito del agua.
PT	Em cada inspeção convém controlar o bom funcionamento do equipamento frigorífico e a estanqueidade do circuito hidráulico.
NL	Bij elke inspectie dienen de goede werking van het koelsysteem en de dichtheid van het watercircuit gecontroleerd te worden.

IT	L'integrità dell'impianto elettrico dell'apparecchio.
EN	the integrity of the electrical system;
FR	Le bon état et la conformité de son installation électrique,
DE	Einwandfreier Zustand der elektrischen Ausrüstung.
ES	La integridad de la instalación eléctrica de la máquina.
PT	O bom estado da instalação eléctrica da máquina.
NL	De goede staat van de elektrische installatie van het apparaat.

IT	Pulire il filtro rete montato sull'ingresso dell'alimentazione dell'acqua.
EN	Clean the strainer filter fitted on the water inlet.
FR	Nettoyer le filtre monté à l'entrée de l'alimentation d'eau
DE	Den Siebfilter am Eingang des Wasserzulaufs reinigen.
ES	Limpiar el filtro rejilla montado en la entrada del agua.
PT	Limpar o filtro do ralo montado na entrada da alimentação de água.
NL	Het zeeffilter op de ingang van de watertoevoer reinigen.

10	DEMOLIZIONE
	DISPOSAL
	MISE AU REBUT
	VERSCHROTTUNG:
	DESGUACE
	ELIMINAÇÃO
	SLOOP

IT	Alla fine della vita della macchina non disperderla nell'ambiente ma rivolgersi alle agenzie di smaltimento dei materiali ferrosi.
EN	Do not dump the machine when no longer required; contact scrap metal recycling agencies.
FR	Lorsque la machine n'est plus utilisée, ne pas la jeter dans la nature, mais s'adresser à une agence spécialisée dans l'élimination des matériaux ferreux.
DE	Am Ende der Lebensdauer der Maschine muss diese ordnungsgemäß entsorgt werden; ferner sind Eisen und Metalle dem Recycling zuzuführen.
ES	Al final de la vida activa de la máquina no hay que abandonarla en el medio ambiente sino llevarla a un centro de recogida de materiales ferrosos.
PT	No final da vida activa da máquina não se deve abandoná-la no meio ambiente, deve-se antes levá-la a um centro de recolha de materiais ferrosos.
NL	Aan het eind van de levensduur van de machine mag deze niet in het milieu worden geloosd, men dient zich te wenden tot verwerkingsbedrijven van ijzerhoudende materialen.

IT	L'apparechio contiene olio, gas refrigerante, schiuma poliuretanica, parti in plastica, parti metalliche e vetro. La demolizione dell'apparechio ed il recupero dei materiali componenti deve avvenire nel rispetto delle normative vigenti in materia.
EN	The machine contains oil, refrigerant gas, polyurethane foam, plastic and metallic components and glass. Demolition of the appliance and recovery of the component materials must be carried out in accordance with relevant statutory regulations.
FR	L'appareil contient de l'huile, du gaz réfrigérant, de la mousse polyuréthanique, des pièces en matière plastique, des pièces en métal et en verre. La démolition de l'appareil et la récupération des composants doivent se faire en respectant les normes en vigueur dans ce domaine.
DE	Das Gerät enthält folgende Betriebsmittel bzw. Komponenten: Öl, Kältemittel, Polyurethan-Hartschaum, Kunststoffteile, Teile aus Metall und Glas. Die Verschrottung des Geräts und das Recycling bzw. Entsorgen von Geräteteilen müssen nach den geltenden Vorschriften erfolgen.
ES	La máquina contiene aceite, gas refrigerante, espuma poliuretánica, partes de plástico, partes metálicas y vidrio. El desguace de la máquina y la recuperación de los materiales que la componen deben realizarse respetando las normas vigentes.
PT	A máquina contém óleo, gás refrigerante, espuma de poliuretano, peças de plástico, peças metálicas e de vidro. O desmanche da máquina e a recuperação dos materiais que a constituem devem ser realizados a respeitar as normas em vigor.
NL	Het apparaat bevat olie, koelgas, polyurethaanschuim, kunststofdelen, metalen delen en glas. De sloop van het apparaat en de recycling van de materialen waaruit het bestaat moet volgens de geldende voorschriften plaatsvinden.

IT	Ai sensi dell'art. 13 del Decreto legislativo 25 luglio 2005, n.151 "Attuazione delle Direttive 2002/95/CE, 2005/95/CE e 2003/108/CE, relative alla riduzione dell'uso di sostanze pericolose nelle apparecchiature elettriche ed elettroniche, nonché allo smaltimento dei rifiuti" Il simbolo del cassetto barrato riportato sull'apparecchiatura o sulla sua confezione indica che il prodotto alla fine della propria vita utile deve essere raccolto separatamente dagli altri rifiuti. La raccolta differenziata della presente apparecchiatura giunta a fine vita è organizzata e gestita dal produttore - distributore - rivenditore. L'utente che vorrà disfarsi della presente apparecchiatura dovrà quindi contattare il produttore e seguire il sistema che questo ha adottato per consentire la raccolta separata dell'apparecchiatura giunta a fine vita. L'adeguata raccolta differenziata per l'avvio successivo dell'apparecchiatura dismessa al riciclaggio, al trattamento e allo smaltimento ambientalmente compatibile contribuisce ad evitare possibili effetti negativi sull'ambiente e sulla salute e favorisce il reimpiego e/o riciclo dei materiali di cui è composta l'apparecchiatura. Lo smaltimento abusivo del prodotto da parte del detentore comporta l'applicazione delle sanzioni amministrative previste dalla normativa vigente
EN	In compliance with Directives 2002/95/CE, 2002/96/CE and 2003/108/EC, on the restriction of the use of certain hazardous substances in electrical and electronic equipment, and waste disposal. The symbol of crossed-out wheeled bin on the equipment or its packaging indicates that the product must be collected separately from other waste at the end of its useful life. Separate waste collection of this equipment at the end of its life is organized and managed by the producer-distributor-retailer. The user intending to dispose this equipment, shall then contact the manufacturer and follow the system that he has adopted for the separate collection of this equipment. Proper separate waste collection and recycling of the disposed equipment, treatment and disposal in compliance with the environment, can avoid possible negative effects on the environment and the health; they also facilitate the reuse and / or recycling of materials that make up the equipment. The improper disposal of the product by the holder involves the application of administrative sanctions provided by law.
FR	En conformité avec l'art. 13 du Décret législatif du 25 juillet 2005, n° 151 «Mise en œuvre des directives 2002/95/CE, 2005/95/CE et 2003/108/CE concernant les restrictions d'utilisation de substances dangereuses dans les équipements électriques et électroniques, et l'élimination des déchets», le symbole du conteneur à ordures barré par une croix sur le matériel ou sur son emballage indique que le produit à la fin de sa vie utile doit être collecté séparément des autres déchets. La collecte différenciée de ce matériel à la fin de sa vie est organisée et gérée par le producteur - distributeur - détaillant. L'utilisateur désirant éliminer cet équipement, doit alors contacter le fabricant et suivre le système que celui-ci a adopté pour la collecte différenciée de cet équipement. La collecte différenciée correcte et le recyclage de l'équipement à la fin de sa vie, le traitement et l'élimination dans le respect de l'environnement peuvent éviter tout éventuel effet néfaste sur l'environnement et la santé, mais aussi faciliter la réutilisation et / ou le recyclage des matériaux qui composent l'équipement. L'élimination incorrecte du produit par l'utilisateur implique les sanctions administratives prévues par la loi.
DE	Im Sinne des Art. 13 der italienischen Gesetzesverordnung Nr. 151 vom 25. Juli 2005 zur „Umsetzung der Richtlinien 2002/95/EG, 2005/95/EG und 2003/108/EG über die Beschränkung der Verwendung bestimmter gefährlicher Stoffe in Elektro- und Elektronikgeräten sowie zur Entsorgung von Abfällen“ weist die durchgestrichene Mülltonne auf dem Gerät oder auf der Verpackung darauf hin, dass das Produkt am Ende seiner Lebensdauer nicht zusammen mit dem Hausmüll entsorgt werden darf. Die getrennte Sammlung dieses Geräts am Ende seiner Lebensdauer wird vom Hersteller-Verteiler und Händler durchgeführt. Der Benutzer, der dieses Gerät entsorgen möchte, muss sich an den Hersteller wenden und seinen Anweisungen bezüglich der getrennten Müllsammlung des Geräts am Ende der Lebensdauer folgen. Die entsprechende Zuführung zur Recycling-Behandlung und zum Entsorgungsprozess hilft, negative Folgen für die Umwelt und Gesundheit zu vermeiden, und unterstützt die Wiederverwertung der Materialien, aus denen das Gerät besteht. Die widerrechtliche Entsorgung des Produkts durch den Benutzer wird nach den hierzu vorgesehenen gesetzlichen Regelungen geahndet.
ES	De conformidad con el art. 13 del decreto legislativo italiano n° 151 de 25 de julio de 2005 de Ejecución de las Directivas 2002/95/CE, 2002/96/CE y 2003/108/CE en materia de restricción del uso de sustancias peligrosas en equipos eléctricos y electrónicos, y la eliminación de residuos. El símbolo del carro de la basura tachado en el equipo o su embalaje indica que el producto al final de su vida útil debe ser recogido separadamente de otros residuos. La recogida selectiva de estos equipos al final de su vida debe ser organizada y gestionada por el productor-distribuidor-minorista. El usuario que desee eliminar este equipo deberá ponerse en contacto con el fabricante y seguir las instrucciones del sistema que este haya establecido para la recogida selectiva del equipo al final de su vida útil. La oportuna recogida selectiva del equipo, orientada a facilitar el posterior reciclaje del mismo, así como su tratamiento y eliminación, llevados a cabo de manera respetuosa con el medio ambiente, contribuyen a evitar todo posible efecto negativo sobre el medio ambiente y la salud, además de facilitar la reutilización y/o el reciclaje de los materiales que conforman el aparato. La eliminación inadecuada del producto por parte del usuario conllevará la aplicación de las sanciones administrativas legalmente previstas por la normativa vigente.





PT	<p>Nos termos do artigo 13 do Decreto Legislativo italiano de 25 de Julho de 2005, n. 151 "Actuação das Directivas 2002/95/CE, e 2003/108/CE, em matéria de restrições do uso de substâncias perigosas em equipamentos eléctricos e electrónicos e na eliminação de resíduos. O símbolo do contentor barrado no equipamento ou na embalagem indica que o produto no final de sua vida útil deve ser recolhido separadamente de outros resíduos. A recolha selectiva destes equipamentos no final da sua vida deve ser organizada e gerida pelo produtor-distribuidor-revendedor. O Utilizador ou quem for eliminar o equipamento, deve entrar em contacto com o fabricante e seguir as instruções sobre o método adoptado para a recolha selectiva deste equipamento. A recolha selectiva correcta e a reciclagem do equipamento no final da sua vida, o tratamento e eliminação, compatíveis com o meio ambiente, podem evitar possíveis efeitos negativos sobre o meio ambiente e a saúde, pode também facilitar a reutilização e /ou a reciclagem dos materiais que constituem o equipamento. Uma eliminação inapropriada do produto pelo utilizador implica a aplicação de sanções administrativas previstas na lei.</p>
NL	<p>Dit product is overeenkomstig art. 13 van het Italiaanse wetsbesluit 25 juli 2005, n.151 "Uitvoering van de Richtlijnen 2002/95/EG, 2005/95/EG en 2003/108/EG, betreffende beperking van het gebruik van bepaalde gevaarlijke stoffen in elektrische en elektronische apparatuur, en de verwijdering van afvalstoffen". Het symbool van de doorgestreepte afvalbak op de apparatuur of op de verpakking geeft aan dat het product, wanneer het wordt afgedankt, niet met het huisvuil mag worden aangeboden. De gescheiden inzameling van deze afgedankte apparatuur wordt door de fabrikant - distributeur - verkoper georganiseerd en beheerd. De gebruiker die deze apparatuur wil afdanken, dient dus contact op te nemen met de fabrikant en zijn aanwijzingen voor de gescheiden inzameling van de afgedankte apparatuur op te volgen. Een correcte gescheiden inzameling die gericht is op de recycling van de afgedankte apparatuur en die een milieuvriendelijke verwerking en verwijdering mogelijk maakt, draagt ertoe bij mogelijk negatieve effecten op het milieu en de gezondheid te voorkomen en bevordert het hergebruik en/of de recycling van de materialen waaruit het apparaat bestaat. Bij ongeoorloofde afvalverwijdering door de gebruiker kunnen in overeenstemming met de geldende wetgeving administratieve sancties worden opgelegd.</p>

11	CONSERVATORE DI GELATO PER BTMD10
	ICE CREAM PRESERVER FOR THE BTMD10
	CONSERVATEUR DE GLACE POUR LES MODELES BTMD10,
	EISBEHÄLTER FÜR DEN BTMD10
	CONSERVADOR DE HELADO PARA EL BTMD10
	CONSERVADOR DE GELADO PARA O BTMD10
CONSERVADOR DE GELADO PARA O BTMD10	

IT	Per ottenere una buona conservazione del gelato, occorre regolare opportunamente il termostato ed accendere la macchina 15 minuti prima di introdurre il gelato. Non dimenticare che la temperatura di conservazione del gelato è di 13/15°C sotto lo zero. È buona norma procedere ad uno sbrinamento ogni due o tre giorni per non presentare mai il gelato con la vasca piena di brina.
EN	In order to have a good ice cream conservation regulate the thermostat and turn on the machine 15 minutes before introducing the ice cream. Remember, the ice cream conservation temperature is 13/15 ° C below zero. It is a good rule to defrost the machine every two or three days in order to show the ice cream in a well kept container.
FR	Pour obtenir une bonne conservation de la glace, il faut régler convenablement le thermostat et allumer la machine environ 15 minutes avant d'y introduire la glace. Ne pas oublier que la température de conservation de la glace est de 13/15°C en dessous de zéro. Il est bon de procéder à un dégivrage tous les 2 ou 3 jours pour ne jamais présenter la glace dans une cuve givrée.
DE	Um das Eis gut konservieren zu können, muss das Thermostat reguliert werden und die Maschine muss 15 Minuten bevor das Eis eingegeben wird angeschaltet werden. Die Temperatur bei der Eiskonservierung muss -13/15 °C betragen. Alle zwei bis drei Tage sollte einmal enteist werden, damit sich kein Frost in der Eiswanne bildet.
ES	Para obtener una buena conservación del helado es necesario regular de modo oportuno el termostato y encender la máquina 15 minutos antes de introducir el helado. No olvidéis que la temperatura de conservación de helado es de 13/15°C bajo de cero. Es buena norma descongelar a intervalos de dos o tres días para nunca presentar el helado con el contenedor lleno de escarcha.
PT	Para obter uma boa conservação do gelado é necessário regular de modo oportuno o termostato e ligar a máquina 15 minutos antes de introduzir o gelado. Não se esquecer que a temperatura de conservação de gelado é de 13/15°C negativos. Convém descongelar o equipamento cada dois ou três dias para nunca apresentar o gelado com o contentor cheio de gelo.
NL	Om het ijs goed te kunnen bewaren moet men de thermostaat op de juiste manier instellen en de machine 15 minuten voor het vullen van de ketel inschakelen. Denk eraan dat de bewaartemperatuur van het ijs 13/15°C onder nul bedraagt. Het is een goede gewoonte om elke twee of drie dagen een ontdooicyclus uit te voeren om te voorkomen dat de ketel een vrieslaag krijgt.



IT	<p>Function: per accendere o spegnere manualmente (temere premuto per 5 secondi)</p> <p>Enter: premere 2 volte per visualizzare la temperatura programmata</p> <p>Up: per aumentare</p> <p>Down: per diminuire</p> <p>Come modificare la temperatura: premere due volte il tasto "Enter" ed aumentare o ridurre con le frecce ed attendere 15 secondi (la temperatura verrà automaticamente registrata)</p> <p>☼ luce accesa: il compressore è in funzione</p> <p>luce lampeggiante: partenza ritardata del compressore (è in attesa che finisca il tempo di ritardo impostato)</p>
EN	<p>Function: to start or stop manually (pushed for 5 seconds)</p> <p>Enter: push twice to reach the previously set temperature</p> <p>Up: to increase</p> <p>Down: to decrease</p> <p>How to modify the temperature: push twice "Enter" and increase or decrease pushing the "up - down", then wait for 15 seconds (the temperature will be automatically registered)</p> <p>☼ light on: compressor is running</p> <p>flashing: waiting for the time delay set to switch on the compressor</p>
FR	<p>pour démarrer ou arrêter manuellement (maintenir enfoncé pendant 5 secondes)</p> <p>Enter: appuyer deux fois pour visualiser la température programmée</p> <p>Up: pour augmenter</p> <p>Down: pour diminuer</p> <p>Comment modifier la température: Appuyez deux fois sur "Enter" et augmentez ou diminuez à l'aide des flèches, puis attendez 15 secondes (la température sera automatiquement enregistrée)</p> <p>☼ Lumière fixe: le compresseur est en marche</p> <p>Clignotante: le démarrage du compresseur est retardé (il reste en attente de la fin du temps de retard programmé)</p>

DE	<p>Function: um starten oder anhalten (gedrückt für 5 Sekunden) Enter: drücken zweimal um die gesetzte Temperatur um zu sehen Up: um zu erhöhen Down: um zu verringern Um die Temperatur zu verändern: drücken zweimal "Enter", benutzen "up" oder "down" um zu erhöhen oder verringern die Temperatur, dann warten 15 Sekunden (die Temperatur wird automatisch gesetzt)  Licht eingeschaltet: der Verdichter geht Blinklicht: die Einschaltung der Verdichter ist verzögert (für die Zeit gesetzt)</p>
ES	<p>Function: para encender o apagar manualmente (mantener apretado cinco segundos) Enter: apretar dos veces para visualizar la temperatura programada Up: para incrementar Down: para disminuir Cómo modificar la temperatura: apretar dos veces el botón "Enter" e incrementar o reducir por medio de las flechas y esperar quince segundos (la temperatura quedará fijada automáticamente)  luz encendida: el compresor se encuentra en funcionamiento luz intermitente: puesta en marcha retardada del compresor (está esperando a que transcurra el tiempo de retardo configurado)</p>
PT	<p>Function: para ligar ou desligar manualmente (manter premido durante 5 segundos) Enter: premir 2 vezes para visualizar a temperatura programada Up: para aumentar Down: para diminuir Como mudar a temperatura: premir duas vezes a tecla "Enter" e aumentar ou reduzir com as setas, e aguardar 15 segundos (a temperatura será registada automaticamente)  luz acesa: o compressor está a funcionar luz a piscar: início retardado do compressor (que aguarda terminar o tempo de atraso configurado).</p>
NL	<p>Function: voor handmatig in- of uitschakelen (5 seconden ingedrukt houden) Enter: 2 keer drukken om de geprogrammeerde temperatuur weer te geven Up: om te verhogen Down: om te verlagen Temperatuur wijzigen: druk tweemaal op de toets "Enter", verhoog of verlaag de waarde met de pijlen en wacht 15 seconden (de temperatuur wordt automatisch ingesteld)  lampje brandt: de compressor is ingeschakeld lampje knippert: vertraagde inschakeling van de compressor (wacht tot de ingestelde vertragingstijd verstreken is)</p>

12

SCHEMA MONTAGGIO CARRELLO PER BTMD10
SCHEME FOR THE MOUNTING OF THE CART FOR THE BTMD10
SCHÉMA DE MONTAGE DU CHARIOT POUR LES MODELES BTMD10
SCHEMA FÜR DEN AUFBAU DES WAGENS FÜR DEN BTMD10
ESQUEMA DE MONTAJE DE LA CARRETILLA PARA EL BTMD10
ESQUEMA DE MONTAGEM DO CARRINHO PARA O BTMD10
MONTAGESCHEMA WAGENTJE VOOR BTMD10

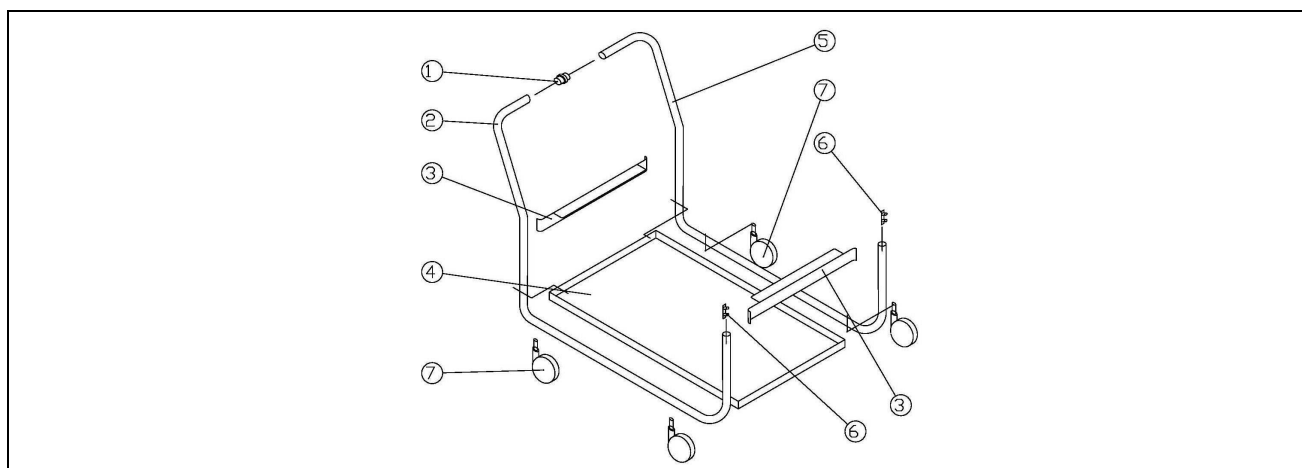



IT	Dalla figura possiamo notare i comandi e le segnalazioni che sono presenti sulla macchina
EN	From the illustration it is possible to see the commands and the signals that are situated on the machine
FR	La figure permet de voir les commandes et les signaux figurant sur la machine
DE	Auf der Abbildung werden die auf der Maschine befindlichen Steuerungen und Befehle erläutert.
ES	De la figura podemos observar los propulsores y las señalizaciones presentes en la máquina.
PT	Através da figura podemos observar os comandos e as sinalizações presentes na máquina.
NL	De afbeelding toont de bedieningsorganen die zich op de machine bevinden

IT	Qui di seguito una descrizione di ogni interruttore:
EN	There follows an explanation of each device:
FR	Voyons maintenant une description de chaque interrupteur
DE	Es folgt eine Beschreibung der einzelnen Bauelemente:
ES	Sigue una descripción de cada interruptor:
PT	Segue-se uma descrição de cada interruptor:
NL	Hieronder volgt een beschrijving van elke schakelaar:

1	PM		IT	Salvamotore
			EN	Overload cutout
			FR	Coupe-circuit
			DE	Motorschutzschalter
			ES	Interruptor de protección del motor
			PT	Interruptor de proteção do motor
	NL	Motorbeveiliging		
2	Q1		IT	Interuttore
			EN	Switch
			FR	Interrupteur
			DE	Schalter
			ES	Interruptor
			PT	Interruptor
	NL	Schakelaar		
3	D		IT	Temporizzatore
			EN	Timer
			FR	Minuterie
			DE	Timer
			ES	Temporizador
			PT	Timer
	NL	Timer		

14	MONTAGGIO DELL'AGITATORE
	MOUNTING THE AGITATOR
	MONTAGE DE L'AGITATEUR
	EINBAU DES RÜHRWERKS
	MONTAJE DEL AGITADOR
	MONTAGEM DO AGITADOR
MONTAGE VAN HET ROERWERK	

IT	Occorre montare le lame raschianti nelle rispettive sedi come mostrano le figure qui sotto. Si può ora inserire l'agitatore sull'albero centrale della vasca, per poi bloccarlo con il pomolo (nota bene: per avvitare il pomolo ruotarlo in senso antiorario). Uno sforzo in fase d'inserimento è normale e indica che i raschiatori puliranno perfettamente le pareti della vasca eliminando periodicamente lo strato di ghiaccio che allungherebbe i tempi di produzione..
EN	The scraping blades should be mounted as shown in the picture below. The agitator can now be inserted on the central shaft of the tank and secured with the stainless steel knob provided (note: anticlockwise rotation). During the fitting it is normal to notice an exertion, this means that the scrapers will clean perfectly the tank walls and remove periodically the layer of ice that could extend the production period.
FR	Il faut monter les racleurs en plastique comme on peut voir dans les images ci dessous. On pourra donc insérer l'agitateur sur l'arbre central du récipient pour le bloquer ensuite avec un pommeau (nota : il faut tourner dans le sens inverse des aiguilles d'une montre). Un effort pendant la phase d'insertion est normal et indique que les racleurs nettoieront parfaitement les parois du récipient en éliminant périodiquement la couche de glace qui retarderait le temps de production.
DE	Die Schaberschneide muss eingesetzt werden wie auf der Zeichnung unten beschrieben. Dann kann man das Rührwerk auf der mittigen Welle der Wanne einsetzen und mit einer Noppe es blockieren (zur Beachtung: um diese festzuschrauben gegen den Uhrzeigersinn drehen). Der Einbau erfordert ein wenig Kraftaufwand, das bedeutet jedoch, dass die Schaber die Wannenseiten einwandfrei säubern und regelmäßig die Eisschicht, die den Produktionszyklus verlängern würde, entfernen.
ES	Es necesario montar una lama raspante en la respectiva colocación. Ahora se puede insertar el agitador sobre el árbol central del contenedor para bloquearlo después con el pomo (para atornillar el pomo es necesario hacerlo girar en el sentido inverso de las manecillas del reloj). Un esfuerzo en la fase de insertamiento es normal, indica que los raspadores limpiarán de modo perfecto las paredes del contenedor eliminando el estrato de hielo que prolongaría el tiempo de producción.
PT	É necessário montar as lâminas raspadoras no lugar da forma mostrada logo abaixo. Depois será possível inserir o agitador no veio central do contentor para bloquear o mesmo depois com o puxador (observação: para aparafusar o puxador é necessário fazê-lo girar no sentido contrário aos ponteiros do relógio). Um esforço na fase de inserção é normal, indica que os raspadores limparão de modo perfeito as paredes do contentor eliminando periodicamente a camada de gelo que prolongaria o tempo de produção.
NL	De schraapbladen moeten in hun zittingen gemonteerd worden zoals in onderstaande afbeeldingen getoond. Nu kan het roerwerk op de centrale as van de cilinder gemonteerd worden, en met de knop worden vastgezet (let op: de knop moet tegen de klok in worden aangedraaid). Het is normaal dat bij montage weerstand wordt ondervonden, dit betekent dat de schrapers de wanden van de cilinder perfect schoon zullen houden en regelmatig de vrieslaag verwijderen waardoor de productietijden verlengd zouden worden.

IT	ATTENZIONE Inserire la boccia facendo attenzione al pallino sull'agitatore questo deve essere posizionato nell'apertura della boccia
EN	ATTENTION Insert the bush on the bottom of the agitator as shown in the fixing point below (adding lubricant could be beneficial)
FR	ATTENTION Insérer la boîte en faisant attention à la boule sur l'agitateur. Celle-ci doit être positionnée dans l'ouverture de la boîte.
DE	ACHTUNG Bringen Sie die Büchse an. Beachten Sie dabei, dass die Kugel auf dem Rührwerk in der Öffnung der Büchse liegen muss.
ES	ATENCIÓN Insertar el casquillo. Asegúrese de que el pomo encima del agitador se encuentre en la abertura del casquillo.
PT	ATENÇÃO Colocar o casquilho. Assegurar-se de que a esfera do agitador posicione-se na abertura do casquilho.
NL	OPGELET Bij het aanbrengen van de bus moet het kogeltje op het roerwerk in de opening van de bus vallen.

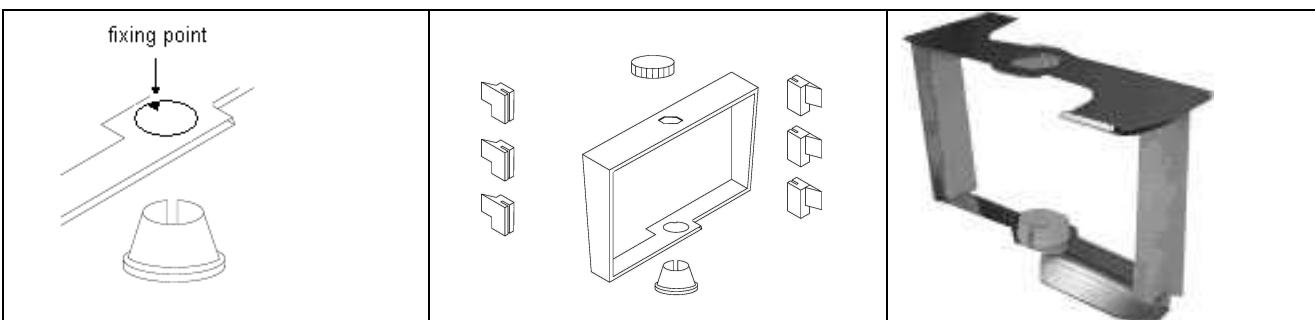

15	MANTECAZIONE / RAFFREDAMENTO
	BATCH FREEZING / COOLING
	MALAXAGE / REFROIDISSEMENT
	GEFRIEREN / KÜHLUNG
	MANTECACIÓN / ENFRIAMIENTO
	BATER AS NATAS/ ARREFECER
BEREIDING / KOELING	





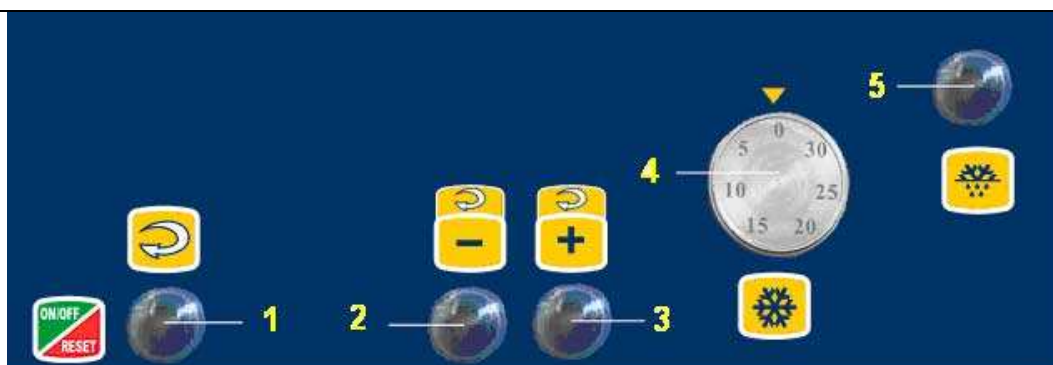

IT	Prima di iniziare ogni ciclo di produzione controllare sempre che il rubinetto di scarico sia perfettamente chiuso.
EN	Before starting the production cycle make sure that the drain tap is closed.
FR	Avant de commencer tout cycle de production contrôler que le robinet de vidange soit parfaitement fermé.
DE	Vor jedem Produktionszyklus kontrollieren, dass der Ablaufhahn geschlossen ist.
ES	Antes de empezar cada ciclo de producción siempre verificar que el grifo sea cerrado de modo perfecto.
PT	Antes de começar cada ciclo de produção assegurar-se sempre que a torneira de descarga esteja perfeitamente fechada.
NL	Controleer voor elke productiecyclus of de afvoerkraan goed gesloten is.
IT	A questo punto, tutto è pronto per la messa in marcia.
EN	At this point, the machine is ready to start working.
FR	Maintenant, tout est prêt pour la mise en marche.
DE	Die Maschine ist nun startbereit.
ES	Ahora es pronto para ser empleado.
PT	Depois disto tudo estará pronto para começar o trabalho.
NL	Nu is de machine startklaar.
IT	Accertarsi che il tappo sia inserito; inserire la quantità di miscela adeguata alla capacità della macchina. Solo per sorbetto e granita, prodotti che contengono quindi un'alta percentuale d'acqua, si può inserire nella macchina una quantità superiore di miscela (BTM5 Max 2lt – BTM10/BTMD10 Max 4 lt).. Chiudere il coperchio; accendere l'agitatore tramite l'interruttore Q1 della figura sopra rappresentata; accendere il frigorifero ruotando il timer D della figura sopra rappresentata sul tempo di mantecazione desiderato; Accertarsi che il tappo sia inserito; inserire la quantità di miscela adeguata alla capacità della macchina.
EN	Make sure the cork has been inserted; introduce the quantity of mix according to the machine's capacity, only for sorbet and granita it is possible to introduce a higher quantity of mix (BTM5 Max 2lt – BTM10/BTMD10 Max 4 lt) because these products contain an elevated percentage of water. Close the lid; to turn on the stirrer, bring the switch Q1 of the above illustration; turn on the refrigerator by rotating the timer and adjusting it on the desired temperature of batch freezer; D to the above illustration;
FR	S'assurer que le bouchon soit inséré introduire la quantité de mélange adéquate à la capacité de la machine seulement pour sorbet et granité, produits qui contiennent donc un fort pourcentage d'eau, on peut introduire dans la machine une quantité de mélange supérieure (BTM5 Max 2lt – BTM10/BTMD10 Max 4 lt), fermer le couvercle; allumer l'agitateur au moyen de l'interrupteur Q1 de la figure représentée ci-dessus, allumer le frigo en tournant le timer D de la figure représentée ci-dessus sur le temps de malaxage souhaité;
DE	Vergewissern Sie sich, dass der Verschluss angebracht ist; die für die Leistung der Maschine geeignete Menge an Mix eingeben. Nur für Sorbets und Granita, beides Produkte mit einem hohen Wasseranteil, darf die Menge an Mix (BTM5 Max 2lt – BTM10/BTMD10 Max 4 lt) größer sein. Den Deckel schließen, das Rührwerk durch den oben abgebildeten Schalter Q1 einschalten. Den Kühlschrank durch den oben abgebildeten Timer D einschalten und die Bearbeitungszeit festlegen.
ES	Asegurarse que la tapa sea insertada; insertar la cantidad de mezcla adecuada a la capacidad de la máquina solo para sorbete y granizado, productos que contienen una elevada cantidad de agua. En la máquina se puede insertar una cantidad superior de mezcla (BTM5 Max 2lt – BTM10/BTMD10 Max 4 lt). Cerrar la tapa; encender el agitador pulse el interruptor Q1 representado en la figura sobresaliente y llevarlo a la posición 1; encender el frigorífico haciendo girar el Timer D de la figura sobresaliente sobre el tiempo de mantecación deseado:
PT	Assegurar-se de que a tampa tenha sido colocada; deitar a quantidade de mistura adequada à capacidade da máquina. Apenas para sorvete e granizados, produtos que contém uma elevada quantidade de água, na máquina pode-se deitar uma quantidade superior de mistura (BTM5 Máx 2 l – BTM10/BTMD10 Máx 4 l). Fechar a tampa; ligar o agitador pelo interruptor Q1 da figura acima e colocá-lo na posição 1; ligar o frigorífico colocando o Timer D da figura acima no tempo desejado para bater as natas. Assegurar-se que a tampa esteja inserida; deitar na máquina a quantidade adequada de mistura
NL	Controleer of de dop is aangebracht; giet de juiste hoeveelheid mix in de machine, afhankelijk van de capaciteit. Alleen bij sorbet en granita, producten die een hoog waterpercentage bevatten, mag een grotere hoeveelheid mix in de machine worden gegoten (BTM5 Max. 2 l – BTM10/BTMD10 Max. 4 l). Sluit het deksel, schakel het roerwerk in via de in bovenstaande afbeelding getoonde schakelaar Q1. Schakel de koeler in door de in bovenstaande afbeelding getoonde timer D op de gewenste bereidingstijd te draaien.
IT	La fine del ciclo di mantecazione impostato è segnalata dal timer tramite un segnale acustico; in questo momento portare l'interruttore Q1, aprire il coperchio ed estrarre il gelato.
EN	An acoustic alarm in the timer announces the end of the set freezing cycle. At this point bring the switch Q1 to the 0 position, open the lid and extract the ice-cream.
FR	La fin du cycle de refroidissement imposée est signalée par le timer grâce à une alarme sonore; à ce moment mettre l'interrupteur Q1 sur la position 0, ouvrir le couvercle et extraire la crème glacée.
DE	Das Ende des Gefrierungszyklus wird durch ein Geräuschsignal des Timer angegeben; nun den Schalter Q1 auf 0 stellen, den Deckel öffnen und das Eis herausnehmen.
ES	El final del ciclo de mantecación impostado es señalado por el Timer través, una alarma acústica; en este momento llevar el interruptor Q1 a la posición 0, abrir la tapa y extraer el helado.
PT	O fim do ciclo de bater as natas configurado é assinalado pelo Timer com um alarme acústico; neste momento colocar o interruptor Q1 na posição 0, abrir a tampa e retirar o gelado.
NL	Het einde van de ingestelde bereidingscyclus wordt door de timer aangegeven via een geluidssignaal; zet nu de schakelaar Q1 op nul, open het deksel en neem het ijs eruit.

16	ALLARMI
	ALARM
	ALARMES
	ALARM
	ALARMAS
	ALARMES
	ALLARMEN

IT	Se entra in funzione la protezione termica del motore PM si ferma solo l'agitatore, il compressore continuerà a funzionare fino allo scadere del tempo impostato.
EN	If the motor thermal protection PM trips only the agitator will stop. The compressor will continue to operate until the end of the preset time interval.
FR	Si la protection thermique du moteur PM s'enclenche, seul l'agitateur s'arrête; le compresseur continue de fonctionner jusqu'à la fin du temps programmé.
DE	Schaltet sich der Thermoschutz des PM Motors ein, hält nur das Rührwerk an, der Kompressor arbeitet bis zum Ablauf der eingegebenen Zeit.
ES	Si se pone en función la protección térmica del motor PM se para solo el agitador, el compresor continuará funcionando hasta decaer el tiempo impostado.
PT	Caso a protecção térmica do motor PM seja activada, pára só para o agitador, mas o compressor continuará a funcionar até terminar o tempo configurado.
NL	Indien de thermische motorbeveiliging PM in werking treedt, stopt alleen het roerwerk, de compressor blijft werken tot de ingestelde tijd is verstreken.

IT	Aprire il coperchio, pulire la parete della carappina e attendere qualche minuto prima di riavviare (per permettere alla protezione termica di raffreddarsi ed all'agitatore di ripartire senza grossi sforzi meccanici). Quindi premere il tasto RESET.
EN	Open the cover, clean the walls of the container and wait for a few minutes before restarting (to allow the thermal protection to cool and the agitator to start without undue mechanical stress).So please, press the RESET button.
FR	Ouvrir le couvercle, nettoyer la paroi de la cuve et attendre quelques minutes avant de remettre en marche (pour permettre à la protection thermique de refroidir et à l'agitateur de repartir sans trop d'efforts mécaniques). Donc il faut appuyer sur la touche RESET.
DE	Den Deckel öffnen, die Wannenwände reinigen und vor dem Neustart einige Minuten warten (damit sich der Thermoschutz abkühlt und das Rührwerk ohne größere mechanische Belastungen erneut startet). Drücken Sie bitte den RESET.
ES	Abrir la tapa, pulir la pared de la contenedor y esperar algunos minutos antes de ponerla otra vez en marcha (para permitir a la protección térmica enfriarse y al agitador de repartir sin grandes esfuerzos mecánicos). Pulse el botón RESET.
PT	Abrir a tampa, limpar a parede do contentor e aguardar alguns minutos antes de voltar a trabalhar (para permitir à protecção térmica de arrefecer-se e ao agitador de voltar a arrancar sem grandes esforços mecânicos). Pressione o botão RESET.
NL	Open het deksel, reinig de wand van de cilinder en wacht enkele minuten alvorens weer te starten (zodat de thermische beveiliging af kan koelen en het roerwerk zonder een te grote mechanische belasting weer kan opstarten). Druk op de RESET knop.



1  	IT	Accensione/spengimento agitatore / Reset
	EN	On-off agitator / Reset
	FR	Touche marche arrêt / Reset
	DE	Ein-Aus-des Rührwerks / Reset
	ES	Marcha-parada del agitador / Reset
2 	IT	Prima velocità agitatore (utilizzare questa velocità per produrre gelato e sorbetto)
	EN	First agitator speed (use this speed for making gelato or sorbet)
	FR	Première vitesse de l'agitateur (utiliser cette vitesse pour faire la crème glacée ou sorbet)
	DE	Erste Rührwerks Geschwindigkeit (benutzen Sie diese Geschwindigkeit um Speiseeis oder Sorbet zu machen)
	ES	Primera velocidad agitador (usar esta velocidad para hacer helado o sorbete)
3 	IT	Seconda velocità agitatore (utilizzare questa velocità per estrarre gelato e sorbetto)
	EN	Second agitator speed (use this speed for removing gelato or sorbet)
	FR	Deuxième vitesse de l'agitateur (utiliser cette vitesse pour enlever la crème glacée ou sorbet)
	DE	Zweite Rührwerks Geschwindigkeit (benutzen Sie diese Geschwindigkeit um Speiseeis oder Sorbet heraus zunehmen.)
	ES	Segunda velocidad del agitador (usar esta velocidad para eliminar helado o sorbete)
4 	IT	Temporizzatore-accensione/spengimento compressore raffreddamento
	EN	Timer – On/off cooling
	FR	Minuterie – marche/arrêt compresseur
	DE	Timer – Ein/Aus Kompressor
	ES	Temporizador marcha-parada compresor
5 	IT	Sbrinamento vasca
	EN	Vat defrost
	FR	Dégivrage de la cuve
	DE	Abtauen die Wanne
	ES	Descongelación de la tina
NL	Ontdooiing cilinder	

18	MONTAGGIO DELL'AGITATORE
	MOUNTING THE AGITATOR
	MONTAGE DE L'AGITATEUR
	EINBAU DES RÜHRWERKS
	MONTAJE DEL AGITADOR
	MONTAGEM DO AGITADOR
	MONTAGE VAN HET ROERWERK

IT	Occorre montare le lame raschianti nelle rispettive sedi come mostrano le figure qui sotto. Si può ora inserire l'agitatore sull'albero centrale della vasca, per poi bloccarlo con il pomolo (nota bene: per avvitare il pomolo ruotarlo in senso antiorario). Uno sforzo in fase d'inserimento è normale e indica che i raschiatori puliranno perfettamente le pareti della vasca eliminando periodicamente lo strato di ghiaccio che allungherebbe i tempi di produzione.
EN	The scraping blades should be mounted as shown in the picture below. The agitator can now be inserted on the central shaft of the tank and secured with the stainless steel knob provided (note: anticlockwise rotation). During the fitting it is normal to notice an exertion, this means that the scrapers will clean perfectly the tank walls and remove periodically the layer of ice that could extend the production period.
FR	Il faut monter les racleurs en plastique comme on peut voir dans les images ci dessous. On pourra donc insérer l'agitateur sur l'arbre central du récipient pour le bloquer ensuite avec un pommeau (nota : il faut tourner dans le sens inverse des aiguilles d'une montre). Un effort pendant la phase d'insertion est normal et indique que les racleurs nettoieront parfaitement les parois du récipient en éliminant périodiquement la couche de glace qui retarderait le temps de production..
DE	Die Schaberschneide muss eingesetzt werden wie auf der Zeichnung unten beschrieben. Dann kann man das Rührwerk auf der mittigen Welle der Wanne einsetzen und mit einer Noppe es blockieren (zur Beachtung: um diese festzuschrauben gegen den Uhrzeigersinn drehen). Der Einbau erfordert ein wenig Kraftaufwand, das bedeutet jedoch, dass die Schaber die Wannenseiten einwandfrei säubern und regelmäßig die Eisschicht, die den Produktionszyklus verlängern würde, entfernen.
ES	Hay que montar las cuchillas raspadoras en las respectivas sedes. A continuación se puede instalar el agitador en el eje central del contenedor para bloquearlo después con el pomo (para atornillar el pomo hay que girarlo en el sentido inverso de las manecillas del reloj). Es normal realizar un esfuerzo en la fase de instalación ya que indica que los raspadores limpiarán perfectamente las paredes del contenedor eliminando el extracto de hielo que prolonga el tiempo de producción.
PT	É necessário montar as lâminas raspadoras nos lugares, da forma mostrada nas seguintes figuras. Em seguida será possível inserir o agitador no veio central do contentor e depois bloqueá-lo com o puxador (Obs.: para aparafusar o puxador é necessário rodá-lo na direcção contrária aos ponteiros do relógio). Um esforço na fase de inserção é normal, indica que os raspadores limparão de modo perfeito as paredes do contentor eliminando periodicamente a camada de gelo que prolongaria o tempo de produção.
NL	De schraapbladen moeten in hun zittingen gemonteerd worden zoals in onderstaand afbeelding getoond. Nu kan het roerwerk op de centrale as van de cilinder gemonteerd worden, en met de knop worden vastgezet (let op: de knop moet tegen de klok in worden aangedraaid). Het is normaal dat bij montage weerstand wordt ondervonden, dit betekent dat de schrapers de wanden van de cilinder perfect schoon zullen houden en regelmatig de vrieslaag verwijderen waardoor de productietijden verlengd zouden worden.

IT	Una variazione di colore del raschiatore di fondo e' da considerarsi normale.
EN	It is normal that the bottom scraper changes in colour.
FR	Une altération de la couleur du racleur de fond est normale.
DE	Eine Verfärbung des Bodenschabers ist als normal zu betrachten.
ES	Una variación de color del raspador de fondo se tiene que considerar normal.
PT	Uma variação do raspador de fundodeve ser considerada como sendo normal.
NL	Een kleurverandering van de bodemschraper van de modellen BFE BFX200 201 400 600 R150 R400 P400 600 is normaal.

IT	ATTENZIONE Inserire la boccia facendo attenzione al pallino sull'agitatore questo deve essere posizionato nell'apertura della boccia
EN	ATTENTION Insert the bush in the bottom of the agitator as shown in the fixing point below (adding lubricant could be beneficial).
FR	ATTENTION Insérer la boîte en faisant attention à la boule sur l'agitateur. Celle-ci doit être positionnée dans l'ouverture de la boîte.
DE	ACHTUNG Bringen Sie die Büchse an. Beachten Sie dabei, dass die Kugel auf dem Rührwerk in der Öffnung der Büchse liegt
ES	ATENCIÓN Instalar el casquillo prestando atención de que el pomo encima del agitador se encuentre en la abertura del casquillo.
PT	ATENÇÃO Colocar o casquilho. Assegurar-se de que a esfera do agitador posicione-se na abertura do casquilho.
NL	OPGELET Bij het aanbrengen van de bus moet het kogeltje op het roerwerk in de opening van de bus vallen

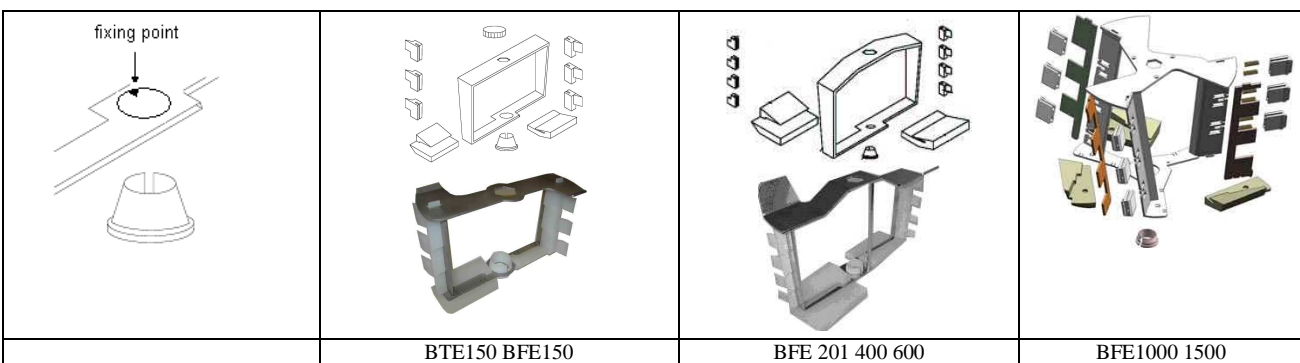

19	MANTECAZIONE / RAFFREDAMENTO
	BATCH FREEZING / COOLING
	MALAXAGE / REFROIDISSEMENT
	GEFRIEREN / KÜHLUNG
	MANTECACIÓN / ENFRIAMIENTO
	BATER AS NATAS/ ARREFECER
	BEREIDING / KOELING

IT	Prima di iniziare ogni ciclo di produzione controllare sempre che il rubinetto di scarico sia perfettamente chiuso.
EN	Before starting the production cycle make sure that the drain tap is closed.
FR	Avant de commencer tous les cycles de production contrôler vous que le robinet de vidange soit parfaitement fermé.
DE	Vor jedem Produktionszyklus kontrollieren Sie dass, der Ablaufhahn geschlossen ist.
ES	Antes de empezar cada ciclo de producción siempre verificar que el grifo sea cerrado de modo perfecto.
PT	Antes de começar cada ciclo de produção assegurar-se sempre que a torneira de descarga esteja perfeitamente fechada.
NL	Controleer voor elke productiecyclus of de afvoer kraan goed gesloten is..







IT	A questo punto, tutto è pronto per la messa in marcia.
EN	At this point, the machine is ready to start working.
FR	Maintenant, tout est prêt pour la mise en marche.
DE	Die Maschine ist nun startbereit.
ES	Ahora es pronto para ser empleado.
PT	Depois disto tudo estará pronto para começar o trabalho.
NL	Nu is de machine startklaar.

IT	Accertarsi che il tappo sia inserito; inserire la quantità di miscela adeguata alla capacità della macchina. Solo per sorbetto e granita, prodotti che contengono quindi un'alta percentuale d'acqua, si può inserire nella macchina una quantità superiore di miscela. Chiudere il coperchio; accendere l'agitatore tramite l'interruttore 1 della figura sopra rappresentata; accendere il frigorifero ruotando il timer 4 della figura sopra rappresentata sul tempo di mantecazione desiderato.
EN	Make sure the cork has been inserted; introduce the quantity of mix according to the machine's capacity. Only for sorbet and granita it is possible to introduce a higher quantity of mix because these products contain an elevated percentage of water. Close the lid; to turn on the stirrer, press switch 1 of the above illustration; turn on the refrigerator by rotating the timer 4 and adjusting it on the desired freezing time.
FR	S'assurer que le bouchon soit inséré; introduire la quantité de mélange juste pour la capacité de la machine. Seulement pour sorbet et granité, produits qui contiennent donc un fort pourcentage d'eau, on peut introduire dans la machine une quantité supérieure de mélange. Fermer le couvercle; allumer l'agitateur en appuyant sur l'interrupteur 1 comme dans la figure représentée ci-dessus, allumer le frigo en tournant le timer 4 de la figure représentée ci-dessus sur le temps de malaxage souhaité;
DE	Vergewissern Sie sich, dass der Verschluss angebracht ist; dann einfüllen Sie die richtige Menge von Mix in die Wanne. Nur für Sorbets und Granita, die einen hohen Wasseranteil haben, darf die Menge des Mixes größer sein. Schließen Sie den Deckel und schalten Sie das Rührwerk durch den oben abgebildeten Schalter 1 ein. Durch den oben abgebildeten Timer 4 schalten Sie die Kühlung auf die gewünschte Bearbeitungszeit ein.
ES	Asegurarse que la tapa sea insertada; insertar la cantidad de mezcla adecuada a la capacidad de la máquina solo para sorbete y granizado, productos que contienen una elevada cantidad de agua. En la máquina se puede insertar una cantidad superior de mezcla. Cerrar la tapa; encender el agitador pulse el interruptor 1 representado en la figura sobresaliente; encender el frigorífico haciendo girar el Timer 4 de la figura sobresaliente sobre el tiempo de mantecación deseado;
PT	Assegurar-se de que a tampa tenha sido colocada; deitar a quantidade de mistura adequada à capacidade da máquina. Apenas para sorvete e granizados, produtos que contêm uma elevada quantidade de água, na máquina pode-se deitar uma quantidade superior de mistura. Fechar a tampa; ligar o agitador pelo interruptor 1 da figura acima; ligar o frigorífico colocando o Timer 4 da figura acima no tempo desejado para bater as natas.
NL	Controleer of de dop is aangebracht; giet de juiste hoeveelheid mix in de machine, afhankelijk van de capaciteit. Alleen bij sorbet en granita, producten die een hoog waterpercentage bevatten, mag een grotere hoeveelheid mix in de machine worden gegoten. Sluit het deksel, schakel het roerwerk in via de in bovenstaande afbeelding getoonde schakelaar 1. Schakel de koeler in door de in bovenstaande afbeelding getoonde timer 4 op de gewenste bereidingstijd te draaien.

IT	La fine del ciclo di mantecazione impostato è segnalata dal timer tramite un segnale acustico; in questo momento svitare leggermente il pomello ed aprire la leva di scarico per estrarre il prodotto. Per aumentare la velocità di estrazione premere il pulsante 3.
EN	An acoustic alarm of the timer announces the end of the set freezing cycle. Now you can loosen slightly the knob and open the tap lever to extract the product. To increase the extraction speed press button 3.
FR	La fin du cycle de refroidissement imposée est signalée par le timer grâce à une alarme sonore; à ce moment desserrer légèrement le pommeau et ouvrir le levier du robinet pour extraire le produit. Pour augmenter la vitesse d'extraction appuyer sur bouton 3.
DE	Das Ende des Gefrierungszyklus wird durch ein Geräuschsignal des Timer angegeben; in dieser Zeit lösen Sie leicht den Knopf und öffnen Sie den Wasserhahn Hebel, um das Produkt entzUFERN. Um die Extraktionsgeschwindigkeit zu erhöhen drücken Sie auf Taste 3.
ES	El final del ciclo de mantecación impostado es señalado por el Timer trámite, una alarma acústica; en este momento afloje ligeramente la perilla y abra la palanca del grifo para extraer el producto. Para aumentar la velocidad de extracción pulse el botón 3
PT	O fim do ciclo de bater as natas configurado é assinalado pelo Timer com um alarme acústico; neste momento ligeiramente afrouxar o botão e abrir a torneira de alavanca para extrair o produto. Para aumentar a velocidade de extração pressione o botão 3.
NL	Het einde van de ingestelde bereidingscyclus wordt door de timer aangegeven via een geluidssignaal; op dit moment los iets de knop en open de hendel om het product uit te halen. Om de extractie snelheid te verhogen druk op knop 3.





















20

SBRINAMENTO-DEFROST-DEGIVRAGE-ABTAUEN-DESCONGELACIÓN-DESCONGELAÇÃO-ONTDOOING

IT	Se l'agitatore si blocca a causa della troppa consistenza del gelato, per agevolare la ripartenza, la macchina dispone di uno speciale dispositivo che scioglie la crosta di gelato sulla parete del contenitore. Per attivarlo bisogna tenere premuto il tasto 5 
EN	If the agitator stops working because the ice cream is too consistent, to let it restart, the machine is provide with a special device that melts the ice cream crust on the batch freezer's wall. To activate it, you have to keep pushing button 5 
FR	Si l'agitateur s'arrête à cause de la consistance excessive de la crème glacée, pour en aider le redémarrage, la machine est douée d'un dispositif qui fond la croûte de crème glacée contre le mur du conteneur. Pour l'activer, vous devez appuyer sur la touche 5 
DE	Wenn das Rührwerk wegen einer zu viel Konsistenz des Speiseeis sich blockiert, um es wieder in Gang zu setzen, hat die Maschine eine Vorrichtung, die die Kruste des Speiseeis gegen den Wänden des Behälters schmelzt. Um sie zu aktivieren, behalten Sie die Taste 5 
ES	Si el agitador se bloquee a causa de la demasiada consistencia del helado, para facilitar el arranque, la máquina cuenta con un dispositivo especial que derrite la capa de helado pegada a la pared del contenedor. Para activarlo hay que mantener presionada el botón 5 
PT	Caso o agitador se bloqueie por causa da demasiada consistência do gelado, para facilitar a máquina a reiniciar, a mesma dispõe de um dispositivo especial que derrete a crosta do gelado nas paredes do contentor. Para activar este dispositivo, manter o botão 5 premido 
NL	S Indien het roerwerk vastloopt doordat het ijs te dik wordt, kan dit weer op gang worden gebracht door via een speciale machinefunctie de ijskorst tegen de wand van de cilinder te ontdooien. Om het te activeren druk op de toets 5 

21

ALLARMI / ALARM / ALARMES / ALARMAS / ALARMES / ALLARMEN
RESET / RESET / RESET / RESET / RESET / RESET

IT	a) Se l'agitatore si blocca a causa della troppa consistenza del gelato, per ristabilire il normale funzionamento: - premere il tasto 1  - azzerare manualmente il timer 4 -tenere premuto il tasto 5  per 30 secondi	b) Se entra in funzione la protezione termica del motore elettrico in caso di surriscaldamento, si ferma solo l'agitatore. Per ristabilire il normale funzionamento: - azzerare il timer 4: - premere il tasto 1  ed attendere 30 minuti;
EN	a)If the agitator stops working because the ice cream is too consistent, to reassume the normal working: - press the switch 1  -set the timer 4 manually on 0 -keep pushing the button 5  for 30 seconds	b) If the motor thermal protection trips, because of the electric motor overheating, the agitator will stop. To restart the machine: - set the timer 4 manually on 0 - press the switch 1  and wait 30 minuts;
FR	a)Si l'agitateur s'arrête à cause de la consistance excessive de la crème glacée, pour reprendre le fonctionnement normal de la machine: -appuyez sur le bouton 1  - remettez manuellement le timer à 0 -appuyez sur la touche 5  pendant 30 secondes	b) Si la protection thermique du moteur électrique s'enclenche, en cas de surchauffe du moteur électrique, l'agitateur s'arrête. Pour reprendre le fonctionnement normal de la machine: - remettez manuellement le timer à 0 - appuyez sur le bouton 1  et attendez 30 minutes;
DE	a)Wenn das Rührwerk wegen einer exzessiven Konsistenz des Speiseeis sich blockiert, um das Gerät wieder zu starten: - drücken Sie die Taste 1  -stellen Sie den Timer manuell auf 0, -drücken Sie für 30 Sekunden lang auf die Taste 5 	b) Wenn der Thermoschutz des Motors schaltet sich ein, hält das Rührwerk an. Um das Gerät wieder zu starten: 1) stellen Sie den Timer manuell auf 0; 2) Drücken Sie die Taste 1  und warten Sie 30 Minuten;
ES	a)Si el agitador se bloquee a causa de la demasiada consistencia del helado, para restablecer el funcionamiento normal: - presione el botón 1  - llevar le timer 4 sobre 0 -resionar durante 30 segundos la tecla 5 	b) Si se pone en función la protección térmica del motor se para el agitador. Para restablecer el funcionamiento normal: - llevar le timer 4 sobre 0, - pulsar el botón 1  y espere 30 minutos;
PT	a)Caso o agitador se bloqueie por causa da demasiada consistência do gelado, para restabelecer o funcionamento normal: - premir o botão 1  -mover manualmente o temporizador a 0 -premir e manter premido por 30 segundos a tecla 5 	b)Caso a protecção térmica do motor seja activada, pára o agitador. Para restabelecer o funcionamento normal: - mover manualmente o temporizador a 0; - pressione o botão 1  e aguarde 30 minutos;
NL	a) S Indien het roerwerk vastloopt doordat het ijs te dik wordt, de normale werking van de machine wordt hersteld - door op de toets 1  - Reset de timer 4 - houdt de knop 5  30 seconden	b) Indien de thermische motorbeveiliging in werking treedt, stopt het roerwerk. Om de machine opnieuw te starten, gaat u als volgt: - Reset de timer 4 - Druk op de knop 1  en wacht 30 minuten;

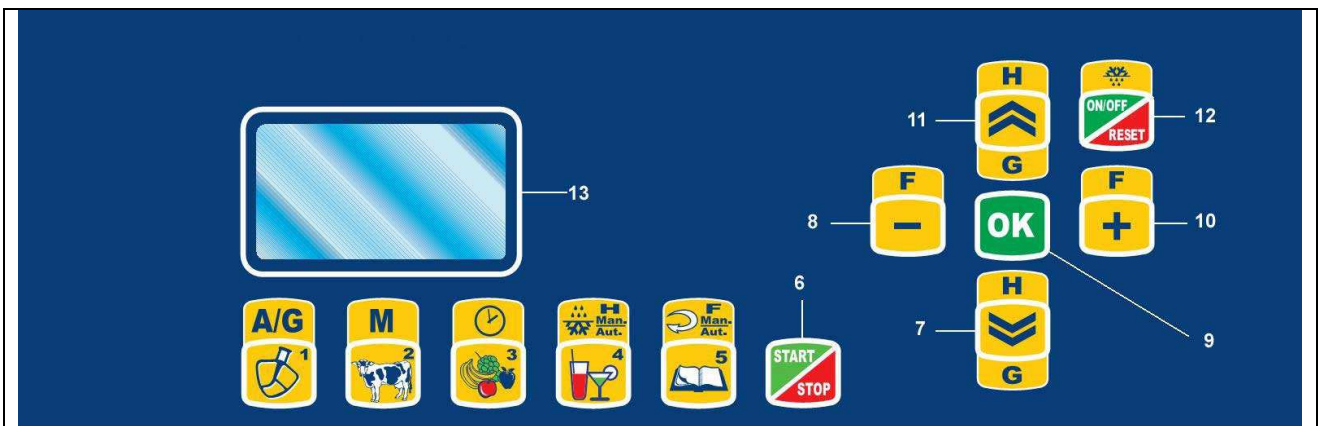



IT	N/A= non applicabile a questo modello
EN	N/A= not applicable to this model
FR	N/A= non applicable à ce modèle
DE	N/A= nicht einsetzbar an diesem Model
ES	N/A= No aplicable a este modelo
PT	N/A= não se aplica a este modelo
NL	N/A= niet van toepassing op dit model

IT	Dalla figura possiamo notare i comandi e le segnalazioni che sono presenti sulla macchina
EN	From the illustration it is possible to see the commands and the signals that are situated on the machine
FR	La figure permet de voir les commandes et les signaux figurant sur la machine
DE	Auf der Abbildung werden die auf der Maschine befindlichen Steuerungen und Befehle erläutert
ES	En la figura podemos observar los propulsores y las señalizaciones presentes en la máquina
PT	Através da figura podemos observar os comandos e as sinalizações presentes na máquina
NL	De afbeelding toont de bedieningsorganen die zich op de machine bevinden

IT	Qui di seguito una descrizione di ogni interruttore:
EN	There follows an explanation of each device:
FR	Voyons maintenant une description de chaque interrupteur
DE	Es folgt eine Beschreibung der einzelnen Bauelemente:
ES	Sigue una descripción de cada interruptor:
PT	Segue-se uma descrição de cada interruptor:
NL	Hieronder volgt een beschrijving van elke schakelaar:

23	TASTI PREFERITI
	FAVORITE BUTTONS
	TOUCHES FAVORITES
	FAVORITENTASTEN
	TECLAS FAVORITA
	TECLAS PREFERIDAS
	VOORKEURTOETSEN

1		IT	Impastare, miscelare, montare, frullare, lavare, estrarre, rimuovere gelato e ingredienti
		EN	Mixing, whipping, washing, extracting, removing the ice cream and ingredients
		FR	Malaxer, mélangier, monter, mixer, laver, enlever, sortir la glace et les ingrédients
		DE	Kneten, mischen, schlagen, waschen, entnehmen, entfernen Speiseeis und Zutaten
		ES	Empastar, mezclar, montar, licuar, lavar, extraer
		PT	Empastar, misturar, bater, liquidificar, lavar, extrair e retirar gelado e ingredientes
		NL	Kneden, mengen, kloppen, wassen, uitdraaien, ijs en ingrediënten verwijderen

2		IT	Gelato al latte
		EN	Milk ice cream
		FR	Glace au lait
		DE	Milchespeiseeis
		ES	Helado De Leche
		PT	Gelado de Leite
		NL	Melkijs

3		IT	Gelato alla frutta
		EN	Fruit ice cream
		FR	Sorbet
		DE	Fruchteis
		ES	Helado De Fruta
		PT	Gelado de Fruta
		NL	Fruitijs

4		IT	Raffreddamento/conservazione/maturazione
		EN	Cooling/maturing/aging
		FR	Refroidissement/conservation/mûrissement
		DE	Kühlen/ Konservierung /Reifung
		ES	Refrigeración/ conservación /maduración
		PT	Arrefecimento/conservação/amadurecimento
		NL	Koelen/bewaren/rijpen

5		IT	Ricettario libero
		EN	Free recipes
		FR	Recettes libres
		DE	Freierezepte
		ES	Recetas
		PT	Receitas livres
		NL	Vrije recepten

6		IT	Avvio/arresto dei programmi. Per avviare tenere premuto per 3 secondi. Per arrestare premere 2 volte
		EN	Starts / stops all programs. For starting press and hold slightly for 3 seconds. For stopping press twice slightly.
		FR	Marche / arrêt des programmes. Pour démarrer, maintenir la touche enfoncée pendant 3 secondes. Pour arrêter, appuyer deux fois.
		DE	Start und Stopp der Programme. Um die Maschine in Gang zu bringen drücken Sie 3 Sekunden lang. Um die Maschine anzuhalten, drücken Sie zweimal.
		ES	Puesta en marcha/parada de los programas. Para poner en marcha hay que apretar durante 3 segundos. Para parar hay que apretar 2 veces.
		PT	Início /paragem dos programas. Para iniciar manter premido durante 3 segundos. Para parar premir 2 vezes.
		NL	Starten/stoppen van de programma's. 3 seconden ingedrukt houden om te starten. 2 keer drukken om te stoppen.

9		IT	Permette di entrare nella navigazione del software; visualizzare i programmi, accedere alla configurazione, confermare le modifiche
		EN	Allows you to: enter into the software, see the programs, access to configuration, confirm the changes
		FR	Vous permet de: entrer dans le logiciel de navigation, voir les programmes, accéder à la configuration, pour confirmer les modifications.
		DE	Erlaubt den Eingang in die Navigationssoftware, so wie die Ansicht der Programme, den Eintritt in die Konfiguration und die Bestätigung der Veränderungen.
		ES	Permite entrar en la navegación del software; visualizar los programas, acceder a la configuración, confirmar las modificaciones
		PT	Permite entrar na navegação do software; visualizar os programas, acessar à configuração, confirmar as modificações.
		NL	Toegang tot de softwarenavigatie; programma's weergeven, configuratie openen, wijzigingen bevestigen

8 - 10		IT	Per aumentare o ridurre la velocità dell'agitatore; per aumentare o diminuire i valori all'interno dei programmi; per far scorrere i programmi quando si vogliono imputare ai tasti preferiti 1,2,3,4,5; se premuti più volte assieme contemporaneamente vi permettono di ritornare alla schermata iniziale
		EN	To increase or decrease the agitator speed; to increase or decrease the values in your programs; to scroll through the programs when you want to change them in the favorite keys 1,2,3,4,5; if repeatedly pressed together simultaneously allow you to return to the home screen
		FR	Pour augmenter ou diminuer la vitesse de l'agitateur; pour augmenter ou diminuer les valeurs de vos programmes; pour faire défiler les programmes quand vous voulez les charger dans les touches préférés 1,2,3,4,5; si insisté à plusieurs reprises ensemble et simultanément vous permettent de revenir à l'écran d'accueil.
		DE	Um die Geschwindigkeit des Rührwerks zu erhöhen oder reduzieren, um die Werte der Programme zu erhöhen oder reduzieren, um die Programme zu wechseln, wenn Sie sie mit den Favoritentasten 1,2,3,4,5 verbunden wollen. Wenn Sie gleichzeitig auf diese Tasten drücken, können Sie zurück zum Startmenü.
		ES	Para aumentar o reducir la velocidad del agitador; para aumentar o disminuir los valores en el interior de los programas; para hacer desplazar los programas cuando se quiere asignar a las teclas preferidas 1,2,3,4,5; si se presionan varias veces juntas y al mismo tiempo se permite volver a la pantalla inicial
		PT	Para aumentar ou reduzir a velocidade do agitador; para aumentar ou diminuir os valores dos programas; para percorrer os programas quando desejar corresponder às teclas preferidas 1, 2, 3, 4, 5; se premir repetidamente e em simultâneo volta-se ao ecrã inicial.
		NL	Voor het verhogen of verlagen van de snelheid van het roerwerk; voor het verhogen of verlagen van de waarden in de programma's; voor het scrollen van de programma's bij het toewijzen aan de voorkeurstoetsen 1,2,3,4,5; bij meerdere malen gelijktijdig drukken gaat men terug naar het beginscherm.

11 - 7		IT	Per aumentare o ridurre il valore di densità impostato; per scorrere programmi e funzioni; per muoversi all'interno della vista grafica
		EN	To increase or reduce the set density value; to scroll through programs and functions; to navigate the graphical view
		FR	Pour augmenter ou réduire la valeur de la densité; pour faire défiler les programmes et les fonctions pour naviguer dans la vue graphique
		DE	Um den bestimmten Dickflüssigkeitswert zu erhöhen oder reduzieren, um durch die Programme und Funktionen zu gehen, um sich durch die graphische Ansicht zu gehen.
		ES	Para aumentar o reducir el valor de densidad programado; para hacer deslizar los programas y las funciones; para moverse en el interior del visualizador gráfico
		PT	Para aumentar ou reduzir o valor de densidade; para percorrer os programas e as funções, para navegar dentro do display gráfico.
		NL	Om de waarde voor de dikte van het ijs te verhogen of te verlagen; om door programma's en functies te scrollen; om binnen de grafische weergave te navigeren



































12		IT	Accensione/spengimento / Sbrinamento vasca / Reset
		EN	On-off key / Vat defrost / Reset
		FR	Touche marche arrêt / Dégivrage de la cuve / Reset
		DE	Ein-Aus-Taste / Abtauen die Wanne / Reset
		ES	Tecla marcha-parada / descongelación de la tina / Reset
		PT	Tecla liga/desliga / descongelação da tina / Reset
NL	Inschakeling/uitschakeling / Ontdooiing cilinder / Reset		





















13		IT	Display
		EN	Display
		FR	Display
		DE	Display
		ES	Display
		PT	Display
		NL	Display



























24	SELEZIONE RAPIDA PROGRAMMI PREFERITI
	QUICK SELECTION OF FAVORITES PROGRAMS
	SÉLECTION RAPIDE DES PROGRAMMES FAVORIS
	SCHNELLE AUSWAHL DER FAVORITENLISTE
	SELECCIÓN RÁPIDA DE LOS PROGRAMAS PREFERIDOS
	SELEÇÃO RÁPIDA DE PROGRAMAS PREFERENCIAIS
SNELKEUZE VAN VOORKEURPROGRAMMA'S	























IT	<p>Con la macchina in standby premere uno dei tasti     ; selezionare un qualsiasi programma con  ; ed avviarlo premendo per 3 secondi il tasto </p>
EN	<p>With the machine in standby push one of the keys     ; select any program with   and start it by pressing the  (press and hold slightly for 3 seconds)</p>
FR	<p>En laissant la machine en stand-by, appuyez sur l'une des touches     ; choisissez l'un des programmes avec   et démarrez-le en appuyant sur la touche  pendant 3 secondes</p>
DE	<p>Wenn die Maschine in Stanby ist, drücken Sie auf ein der Knöpfe     ; wählen Sie das gewünschte Programm mit   und bringen Sie es in Gang beim  3 Sekunden lang drücken</p>
ES	<p>Con la máquina en standby presione una de las teclas     ; seleccione cualquier programa con   e para iniciar premir  durante 3 segundos.</p>
PT	<p>Com a máquina em stand by premir uma das teclas     ; seleccionar qualquer programa com   e, para iniciar, premir durante 3 segundos a tecla </p>
NL	<p>Met de machine in standby op een van de toetsen      drukken; een programma selecteren met   starten door 3 seconden op de toets  te drukken</p>











DESCRIZIONE DEI PROGRAMMI PREFERITI
FAVORITES PROGRAMS DESCRIPTION
DESCRIPTION DES PROGRAMMES FAVORIS
BESCHREIBUNG DER FAVORITENPROGRAMME
DESCRIPCION DE LOS PROGRAMAS PREFERIDOS
DESCRICAÇÃO DOS PROGRAMAS PREFERENCIAIS
BESCHRIJVING VAN DE VORKEURPROGRAMMA'S







 A) AGITATORE B) VISTA GRAFICO	IT	<p>Premendo questo tasto è possibile selezionare l'agitatore per: impastare, miscelare, montare, frullare, lavare, estrarre. Per far partire l'agitatore tenere premuto per 3 secondi il tasto .</p> <p>Durante qualsiasi programma in corso, con questo tasto è anche possibile selezionare la visuale grafica del display (tenere premuto il tasto  per 2 secondi), premendo i tasti   è possibile scorrere all'interno del grafico (al fine di controllare i tempi di raffreddamento)</p>
 A) AGITATOR B) GRAPHICAL VIEW	EN	<p>By pressing this button, is possible to select the agitator for: mixing, whipping, washing, removing. To start the stirrer press for 3 seconds the  button.</p> <p>When a program is working, by pressing this button is possible to select the graphical view of the display (press the  button for 2 seconds). During the programs, is possible to use the   buttons to scroll through the graphical view and check the freezing times.</p>
 A) AGITATEUR B) VUE GRAPHIQUE	FR	<p>En appuyant sur cette touche, il est possible de sélectionner l'agitateur pour: malaxer, mélanger, fouetter, laver, enlever. Pour mettre en marche l'agitateur, appuyez pendant 3 secondes sur la touche .</p> <p>Si un programme est en cours, en appuyant sur cette touche, vous pouvez sélectionner la vue graphique de l'écran (appuyez sur la touche  pendant 2 secondes); pendant les programmes, en appuyant sur les touches   il est possible de se déplacer à l'intérieur de la vue graphique afin de vérifier les temps de refroidissement.</p>
 A) RÜHRWERK B) GRAFISCHE ANSICHT	DE	<p>Beim drücken auf diese Taste, kann man das Rührwerk wählen und: Kneten, Mischen, Schlagen, Waschen, Entfernen. Um das Rührwerk zu starten, drücken Sie 3 Sekunden lang auf die Taste .</p> <p>Im Laufe eines Programms, können Sie mit dieser Taste auch die grafische Ansicht des Bildschirms wählen (drücken Sie 2 Sekunden lang auf die Taste , können Sie auf die Tasten   drücken, um durch die grafische Ansicht zu gehen und die Abkühlungszeiten zu überprüfen.</p>
 A) AGITADOR B) VISTA GRÁFICA	ES	<p>Presionando esta tecla se puede seleccionar el agitador para Empastar, mezclar, montar, licuar, lavar, extraer. Para permitir que empiece a funcionar el agitador, hay que mantener presionada durante 3 segundos la tecla .</p> <p>Durante cualquier programa en curso, con esta tecla se puede seleccionar también la visual gráfica del display (mantenga presionada la tecla  durante 2 segundos); presionando las teclas   nos podemos deslizar en el interior del gráfico (con el fin de controlar los tiempos de enfriamiento)</p>
 A) AGITADOR B) VER GRÁFICO	PT	<p>Premir esta tecla para seleccionar o agitador para empastar, misturar, bater, liquidificar, lavar, extrair. Para pôr em funcionamento o agitador premir e manter premido durante 3 segundos a tecla .</p> <p>Durante qualquer programa em curso, com esta tecla é possível também seleccionar a visualização gráfica do display (Premir a tecla  por 2 segundos); premir a tecla   para deslocar-se dentro do gráfico (com a finalidade de controlar os tempos de arrefecimento).</p>
 A) ROERWERK B) GRAFISCHE WEERGAVE	NL	<p>Door op deze toets te drukken kan men het roerwerk selecteren voor: kneden, mengen, kloppen, wassen, uitdraaien. Om het roerwerk te starten, de toets  3 seconden ingedrukt houden.</p> <p>Tijdens een willekeurig programma in uitvoering kan men hiermee ook de grafische weergave van het display selecteren (de toets  2 seconden ingedrukt houden), via de toetsen   kan men binnen de grafische weergave scrollen (om de koeltijden te controleren)</p>



























 <p>A) MANTECAZIONE, GELATO AL LATTE B) MODIFICA TEMPORANEA DEI PARAMETRI PRINCIPALI</p>	<p>IT</p> <p> Premendo questo tasto è possibile selezionare i programmi di mantecazione gelati al latte - ½ gelato al latte - gelato al latte</p> <p>A) Per avviare selezionare il programma desiderato con . Per far partire il ciclo tenere premuto per 3 secondi il tasto . Questi programmi sono preimpostati in ditta ad una determinata velocità dell'agitatore (F) e a una determinata densità del gelato (H). Si può intervenire su questi parametri per adattare le caratteristiche della macchina alla propria ricetta e alla quantità di miscela inserita. Per esempio F (Velocità) è impostata a da 65 a 120 e H (Densità) è impostata da 65 a 110 : per modificare questi parametri vedere pagine 30, 31, 32,33, 34</p> <p>B) Allo scopo di intervenire mentre il programma è in funzione premendo questo tasto  apparirà il seguente menu: FUNZIONAMENTO AGITATORE (N/A) TEMPERATURA TLow (N/A) TEMPO RAFFREDDAMENTO (per aumentare o diminuire il tempo di raffreddamento nel programma raffreddamento a tempo) TEMPERATURA RAFFREDDAMENTO per aumentare o diminuire temperatura di raffreddamento nel programma di raffreddamento a temperatura (per selezionare la temperatura di prodotti quali granite, sorbetti, gelati) SEGNALE ACUSTICO on/off (per attivare o disattivare il segnale acustico)</p> <p>Per modificare uno qualsiasi dei parametri sopra indicati premere ; spostarsi con  (per selezionare il parametro da modificare); premere  (per visualizzare il parametro preimpostato); premere  (per modificare il parametro); premere  per confermare</p> <p>N.B. La modifica sarà limitata solamente al programma in corso e non verrà memorizzata Per memorizzare le impostazioni modificate vedere paragrafo 29</p>
 <p>A) BATCH FREEZING, MILK ICE CREAM B) TEMPORARY SETTINGS MODIFICATIONS</p>	<p>EN</p> <p> By pressing this button it is possible to select the programs for milk ice cream - ½ milk ice cream - milk ice cream</p> <p>A) To start them, select the chosen program with these buttons  then press this button  for 3 seconds. These programs are already preset in the factory with a certain agitator speed (F) and a certain ice cream hardness (H). This preset settings may need to be changed to suit your recipe and quantity in use. For example F (Speed) set between 65 to 120 and H (Hardness) set between 65 to 110: To modify those setting refer to pages 30, 31, 32 ,33, 34</p> <p>B) During the program by pressing this  the display will show the following menu: AGITATOR OPERATION (N/A) TEMPERATURE TLow (N/A) TIME FREEZING (to increase or decrease the freezing time when using the batch-freezing TIME program) TEMPERATURE-FREEZING (to increase or decrease the freezing temperature when using the batch-freezing TEMPERATURE program - to select the temperature for different products as slush/granite or sorbet, ice cream) ACUSTIC DEVICE ON/OFF to switch on or off the alarm signal</p> <p>To modify any of the above press the ; to go through the functions use  (to select the settings you want to change); press  (to visualize the preset settings); press  (to modify the settings); press  to confirm.</p> <p>NB: The change is only for the program in use, it would not be stored. To store/save modified settings refer to section 29.</p>









 <p>A) MALAXAGE, CREME GLACEE AU LAIT B) MODIFICATION TEMPORAIRE DES PARAMETRES</p>	<p>FR</p> <p>En appuyant sur cette touche , il est possible de choisir les programmes de malaxage pour crème glacée :</p> <ul style="list-style-type: none"> - ½ crème glacée au lait - crème glacée au lait <p>A) Pour commencer choisissez le programme avec les touches  . Pour mettre en marche appuyez pendant 3 secondes sur la touche .</p> <p>Ces paramètres sont réglés à l'usine à une certaine vitesse de l'agitateur (F) et une certaine densité de la crème glacée (H). On peut modifier ces paramètres pour adapter mieux la machine à la recette et à la quantité utilisée. Par exemple F (Vitesse) est réglée entre 65 et 120 et H (Densité) est réglée entre 65 et 110 : afin de les modifier voyez les pages 30, 31, 32,33, 34</p> <p>B) Afin de modifier temporairement certains paramètres du programme en cours, en appuyant sur cette touche  il est possible aussi de visualiser:</p> <p>FONCTION AGITATEUR (N/A) TEMPERATURE TLow (N/A) TEMPS-REFRO pour modifier la période de fonctionnement du froid pendant le programme de malaxage à temps TEMPERATURE MALAXAGE pour modifier la température de refroidissement pendant le programme de malaxage à température (pour sélectionner la température des différents produits comme granité, sorbet ou crème glacée) SONNERIE ON/OFF pour activer ou désactiver le signal acoustique</p> <p>Pour modifier appuyez sur ; déplacez-vous avec   pour sélectionner le paramètre à modifier et appuyez sur  pour visualiser le paramètre précédemment choisi, appuyez sur   pour modifier le paramètre, appuyez sur  pour confirmer.</p> <p>N.B. Les modifications sont limitées au programme en cours et elles ne sont pas mémorisées par le système. Pour mémoriser les modifications voyez le paragraphe 29</p>
 <p>A) EINFRIEREN, MILCHESPEISEEIS B) VORÜBERGEHENDE VERÄNDERUNG DER PARAMETER</p>	<p>DE</p> <p>Wenn Sie auf diese Taste  drücken, können Sie der Milchespeiseeisprogramm wählen:</p> <ul style="list-style-type: none"> - ½ Milchespeiseeis - Milchespeiseeis <p>Am Anfang wählen Sie das gewünschte Programm mit diesen Tasten  . Um zu starten, drücken Sie 3 Sekunden lang auf die Taste .</p> <p>Diese Programme sind voreingestellt mit einer bestimmter Ruhrwerksgeschwindigkeit (F) und mit einer bestimmter Speiseeisdichte (H). Sie können diese Einstellungen verändern um die Maschine zu der Rezept und der Menge des Mixes besser zu passen. Zum Beispiel F (Geschwindigkeit) ist von 65 bis 120 und H (Dichte) von 65 bis 110; um zu verändern bitte schauen Sie die Seiten 30, 31, 32,33, 34</p> <p>B) Um einige Parameter des laufende Programms vorübergehend zu verändern, ermöglicht diese Taste  auch die Visualisierung von:</p> <p>BETRIEB DES RÜHRWERKS (N/A) TEMPERATUR TLow (N/A) ZEIT-ENFRIEREN um die Betriebszeit des Verdichters im Zeitverarbeitungsprogramm zu verändern TEMPERATUR-EINFRIEREN um die Einfrierentemperatur im Abkühlungsprogramm zu verändern AKUSTIS.SIGNAL ON/OFF um das akustische Signal ein- oder auszuschalten</p> <p>Wenn Sie etwas verändern wollen, drücken Sie auf ; bewegen Sie sich mit   um das zu verändernde Parameter zu wählen. Drücken Sie auf  um das vorher bestimmte Parameter zu visualisieren. Drücken Sie auf   um das Parameter zu verändern und drücken Sie auf  zu bestätigen.</p> <p>NB: Die Veränderung wird nur dem Programm begrenzt und wird nicht gespeichert. Um die Einstellungen zu speichern, bitte schauen Sie die Absatz 29.</p>







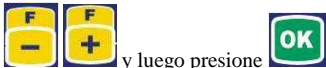



 <p>A) MANTECACIÓN, HELADO DE LECHE</p> <p>B) MODIFICACIÓN TEMPORÁNEA DE LOS PARÁMETROS</p>	<p>ES</p>  <p>Presionando esta tecla se pueden seleccionar los programas de Helado de Leche:</p> <ul style="list-style-type: none"> - ½ Helado de leche - Helado de leche <p>A) Para poner en marcha hay que seleccionar el programa deseado con . Para poner en funcionamiento presionar durante 3 segundos a tecla . Estos programas son preimpostados en función de una determinada velocidad del agitador (F) y de una determinada densidad del gelato (H). Si se puede intervenir en estos parámetros para adaptar las características de la máquina a la propia receta y a la cantidad de mezcla insertada. Por ejemplo F (Velocidad) es preimpostada de 65 a 120 y H (Densidad) es preimpostada de 65 a 110: para modificar estos parámetros ver páginas 30, 31, 32, 33, 34.</p> <p>B) Con el fin de intervenir momentáneamente en algunos parámetros del programa en curso, con esta tecla  se puede visualizar también:</p> <p>FUNCIONAMIENTO AGITAD (N/A) TEMPERATURA TLow (N/A) TIEMPO-ENFRIAMIENTO (para variar el tiempo de funcionamiento del compresor en el programa mantecación por tiempo) TEMPERATURA ENFRIAMIE. (para variar la temperatura de enfriamiento en el programa de enfriamiento por temperatura) SEÑAL SONORA ON/OFF (para activar o desactivar la señal acústica)</p> <p>Para modificar, presione ; se puede desplazar con  (para seleccionar el parámetro que hay que modificar); presione  (para visualizar el parámetro pre-programado); presione   (para modificar el parámetro); presione  para confirmar.</p> <p>N.B.: la modificación se limitará solamente al programa en curso y no se memorizará. Para memorizar los cambios introducidos véase el apartado 29.</p>
 <p>A) BATER AS NATAS, DO GELADO DE LEITE</p> <p>B) MODIFICAÇÕES TEMPORARIAS DOS PARÁMETROS</p>	<p>PT</p>  <p>Premir esta tecla para seleccionar o programa de produção de gelado de leite:</p> <ul style="list-style-type: none"> - ½ Gelado de leite - Gelado de leite <p>A) Para iniciar seleccionar o programa desejado com  e premir 3 segundos a tecla . Estes programas foram previamente configurados pelo fabricante com uma determinada velocidade do agitador (F) e uma densidade determinada do gelado (H). É possível mudar os parâmetros para adaptar as características da máquina à própria receita e à qualidade da mistura introduzida. Por exemplo, F (Velocidade) está configurada entre 65 e 120, e H (Densidade) está configurado entre 65 e 110: para mudar estes parâmetros, ver as páginas 30, 31, 32, 33 e 34.</p> <p>B) Para modificar temporariamente alguns parâmetros em curso, com esta tecla  é também possível visualizar:</p> <p>OPERAÇÃO AGITADOR (N/A) TEMPERATURA TLow (N/A) TEMPO ARREFECIMENTO (para modificar o tempo de funcionamento do compressor durante o programa para bater as natas). TEMPERATURA ARREFECL. para aumentar ou diminuir a temperatura de arrefecimento no programa de arrefecimento à temperatura (para seleccionar a temperatura dos produtos, nomeadamente: granizado, sorvete, gelado)</p> <p>SINAL ACÚSTICO ON/OFF (para activar e desactivar o sinal acústico)</p> <p>Para modificar: premir ; para percorrer as funções com  (para seleccionar o parâmetro que se deseja modificar); premir  (para visualizar o parâmetro); premir   (para modificar o parâmetro); premir  para confirmar.</p> <p>Obs.: as modificações serão limitadas somente ao programa em curso e não ficam memorizadas. Para guardar na memória as configurações mudadas, ver o parágrafo 29.</p>









<p style="text-align: center;"></p> <p>A) BEREIDING, MELKIJS B) TIJDELIJKE WIJZIGING VAN DE HOOFDPARAMETERS</p>	<p style="text-align: center;">NL</p> <p>Door op deze toets  te drukken kan men de programma's voor de bereiding van ijs op melkbasis selecteren</p> <ul style="list-style-type: none"> - ½ melkijs - melkijs <p>A) Om te starten het gewenste programma selecteren met . Om de cyclus te starten, de toets  3 seconden ingedrukt houden.</p> <p>Deze programma's zijn in de fabriek op een bepaalde snelheid van het roerwerk (F) en een bepaalde dikte van het ijs (H) ingesteld.</p> <p>Deze parameters kunnen worden gewijzigd om de kenmerken van de machine op het gekozen recept en de gebruikte mixhoeveelheid aan te passen.</p> <p>F (snelheid) is bijvoorbeeld van 65 tot 120 en H (dikte) van 65 tot 110 ingesteld: zie pagina 30, 31, 32,33, 34 om deze parameters te wijzigen.</p> <p>B) Door tijdens het programma op deze toets  te drukken verschijnt het volgende menu:</p> <p>WERKING ROERWERK (N/A) TEMPERATUUR TLow (N/A) KOELTIJD (om de koeltijd te verlengen of te verkorten bij gebruik van het tijdkoelprogramma) KOELTEMPERATUUR om de koeltemperatuur te verhogen of te verlagen bij gebruik van het temperatuurkoelprogramma (om de temperatuur voor producten zoals granita, sorbet, ijs te selecteren) GELUIDSIGNAAL on/off (om het geluidsignaal in- of uit te schakelen)</p> <p>Om een van de bovengenoemde parameters te wijzigen, op  drukken; met  de parameter kiezen die u wilt wijzigen; op  drukken (om de preset parameter weer te geven); op  drukken (om de parameter te wijzigen); op  drukken om te bevestigen</p> <p>N.B. De wijziging blijft beperkt tot het programma in uitvoering en wordt niet opgeslagen. Raadpleeg paragraaf 29 voor het opslaan van gewijzigde instellingen.</p>
--	---









<p style="text-align: center;"></p> <p>A) MANTECAZIONE, GELATO ALLA FRUTTA B) MODIFICA TEMPORANEA PARAMETRO PREFERITO</p>	<p style="text-align: center;">IT</p> <p>Premendo questo tasto  è possibile selezionare i programmi di mantecazione gelati alla frutta.</p> <ul style="list-style-type: none"> -½ gelato alla frutta -gelato alla frutta <p>A) Per avviare selezionare il programma desiderato con . Per far partire il ciclo tenere premuto per 3 secondi il tasto .</p> <p>Questi programmi sono preimpostati in ditta ad una determinata velocità dell'agitatore (F) e a una determinata densità del gelato (H).</p> <p>Si può intervenire su questi parametri per adattare le caratteristiche della macchina alla propria ricetta e alla quantità di miscela inserita.</p> <p>Per esempio F (Velocità) è impostata da 65 a 120 e H (Densità) è impostata da 65 a 110: per modificare questi parametri vedere pagine 30, 31, 32,33, 34</p> <p>B) Con il programma in corso premendo il tasto  è anche possibile visualizzare ed eventualmente intervenire immediatamente sul tempo di raffreddamento (il display visualizzerà il tempo di raffreddamento)</p> <p>Per modificare:il tempo premere  e premere  per confermare</p> <p>N.B. La modifica sarà limitata solamente al programma in corso e non verrà memorizzata Per memorizzare le impostazioni modificate vedere paragrafo 29</p>
--	---









 <p>A) BATCH FREEZING, FRUIT ICE CREAM</p> <p>B) TEMPORARY SETTING MODIFICATION</p>	<p>EN</p>	 <p>By pressing this button it is possible to select the programs for fruit ice cream: - ½ fruit ice cream - fruit ice cream</p> <p>A) To start them, select the chosen program with these buttons  , then press this button  for 3 seconds.</p> <p>These programs are already preset in the factory with a certain agitator speed (F) and a certain ice cream hardness (H). These preset settings may need to be changed to suit your recipe and quantity in use. For example F (Speed) set between 65 to 120 and H (Hardness) set between 65 to 110: To modify those setting refer to pages 30, 31, 32,33, 34</p> <p>B) During the program by pressing this button  the display will show the freezing time</p> <p>To modify the freezing time of the freezing time program press   and  to confirm.</p> <p>NB: The change is only for the program in use, it would not be stored. To store/save modified settings refer to section 29.</p>
 <p>A)MALAXAGE, CREME GLACEE AUX FRUITS</p> <p>B) MODIFICATION TEMPORAIRE DU PARAMETRE PREFERE</p>	<p>FR</p>	 <p>En appuyant sur cette touche il est possible de sélectionner les programmes des sorbet :</p> <p>- ½ Sorbet - Sorbet</p> <p>A) Pour mettre en marche, choisissez le programme en appuyant sur  , puis appuyez sur la touche  pendant 3 secondes. Ces paramètres sont réglés à l'usine à une certaine vitesse de l'agitateur (F) et une certaine densité de la crème glacée (H). On peut modifier ces paramètres pour adapter mieux la machine à la recette et à la quantité utilisée. Par exemple F (Vitesse) est réglée entre 65 et 120 et H (Densité) est réglée entre 65 et 110 : afin de les modifier voyez les pages 30, 31, 32,33, 34</p> <p>B) Quand le programme est en cours, en appuyant sur la touche  vous pouvez aussi visualiser ou modifier la temps de refroidissement</p> <p>Pour modifier la temps, appuyez sur   et puis sur  pour confirmer.</p> <p>N.B.Les modifications sont limitées au programme en cours et elles ne sont pas mémorisées par le système. Pour mémoriser les modifications voyez le paragraphe 29.</p>
 <p>A) EINFRIEREN, FRUCHTEIS</p> <p>B) VORUBERGEHENDE VERANDERUNG DES FAVORITEN PARAMETERS</p>	<p>DE</p>	 <p>Wenn Sie auf diese Taste drücken, können Sie der Fruchteisprogramm wählen - 1/2 Fruchteis - Fruchteis</p> <p>A) Am Anfang wählen Sie das gewünschte Programm mit  . Um zu starten, drücken Sie 3 Sekunden lang auf die  Taste.</p> <p>Diese Programme sind voreingestellt mit einer bestimmter Ruhrwerksgeschwindigkeit (F) und mit einer bestimmter Speiseeisdicke (H). Sie können diese Einstellungen verändern um die Maschine zu der Rezept und der Menge des Mixes besser zu passen Zum Beispiel F (Geschwindigkeit) ist von 65 bis 120 und H (Dichte) von 65 bis 110; um zu verändern bitte schauen Sie die Seiten 30, 31, 32,33, 34</p> <p>B) Im Laufe des Programmes können Sie auf der  Taste drücken um die zeit zu visualisieren und eventuell zu verändern.</p> <p>Um die Zeit zu verändern, drücken Sie auf   und dann auf  zu bestätigen.</p> <p>NB: Die Veränderung wird nur dem Programm begrenzt und wird nicht gespeichert. Um die Einstellungen zu speichern, bitte schauen Sie die Absatz 29.</p>





























 <p>A) MANTECACIÓN, HELADO DE FRUTA</p> <p>B) MODIFICACIÓN TEMPORÁNEA PARÁMETRO PREFERIDO</p>	<p>ES</p>	 <p>Presionando esta tecla se puede seleccionar los programas de mantecación de Helado De Fruta. 1/2 Helado De Fruta Helado De Fruta</p>  <p>A) Para poner en marcha, hay que seleccionar el programa deseado con  y presionar durante 3 segundos la tecla .</p> <p>Estos programas han sido configurados de fábrica estableciendo una velocidad determinada del agitador (F) y una densidad determinada del helado (H). Estos parámetros se pueden modificar para adaptar las características de la máquina a la receta que nos interese y a la cantidad de mezcla introducida. Así, por ejemplo, la velocidad (F) se halla programada a 120 y la densidad (H) a 65: para cambiar estos parámetros consúltense las páginas 30, 31, 32, 33, 34</p>  <p>B) Con el programa en curso, presionando la tecla  se puede visualizar también y eventualmente variar inmediatamente el tiempo de enfriamiento.</p>  <p>Para modificar el tiempo presione  y luego presione  para confirmar</p> <p>N.B.: la modificación se limitará solamente al programa en curso y no se memorizará Para memorizar los cambios introducidos véase el apartado 29.</p>
--	-----------	---





















 <p>A) BATER AS NATAS, GELADO DE FRUTA</p> <p>B) MODIFICAÇÕES TEMPORARIAS PARÂMETRO PREFERIDO</p>	<p>PT</p>	 <p>Premir esta tecla para seleccionar o programa para bater as natas para gelado de fruta: ½ Gelado de fruta Gelado de fruta</p>  <p>A) Para iniciar o programa deseado seleccionar  Para o ciclo começar, premir e manter premido por 3 segundos a tecla .</p> <p>Estes programas já são configurados na fábrica com uma determinada velocidade do agitador (F) e uma determinada densidade do gelado (H). Estes parâmetros previamente configurados podem ser mudados para atender às exigências da vossa receita e da quantidade usada. Por exemplo F (Velocidade) regulada em 120 e H (Densidade) regulada em 65: para mudar estes parâmetros consultar as páginas 30, 31, 32, 33 e 34.</p>  <p>B) Com o programa em curso, premir a tecla  para visualizar e eventualmente modificar imediatamente o tempo de arrefecimento.</p>  <p>Para modificar: o tempo premir  e premir  para confirmar</p> <p>Obs.: As modificações serão limitadas somente ao programa em curso e não serão memorizadas. Para guardar na memória as configurações mudadas, ver o parágrafo 29</p>
---	-----------	---



























 <p>A) BEREIDING, FRUITIJS B) TIJDELIJKE WIJZIGING VOORKEURPARAMETER</p>	<p>NL</p> <p>Door op deze toets  te drukken kan men de programma's voor de bereiding van ijs op fruitbasis selecteren. -½ fruitijs -fruitijs</p> <p>A) Om te starten het gewenste programma selecteren met  . Om de cyclus te starten, de toets  3 seconden ingedrukt houden.</p> <p>Deze programma's zijn in de fabriek op een bepaalde snelheid van het roerwerk (F) en een bepaalde dikte van het ijs (H) ingesteld. Deze parameters kunnen worden gewijzigd om de kenmerken van de machine op het gekozen recept en de gebruikte mixhoeveelheid aan te passen. F (snelheid) is bijvoorbeeld van 65 tot 120 en H (dikte) van 65 tot 110 ingesteld: zie pagina 30, 31, 32,33, 34 om deze parameters te wijzigen.</p> <p>B) Tijdens het programma kunt u op de toets  drukken om de koeltijd weer te geven en eventueel direct te wijzigen (het display geeft de koeltijd weer)</p> <p>Om de tijd te wijzigen drukt u op   en vervolgens op  om te bevestigen</p> <p>N.B. De wijziging blijft beperkt tot het programma in uitvoering en wordt niet opgeslagen. Raadpleeg paragraaf 29 voor het opslaan van gewijzigde instellingen.</p>
---	--



























 <p>A)RAFFREDDAMENTO, CONSERVAZIONE, MATURAZIONE B) MODIFICA MANUALE DENSITA' -SOLO DURANTE IL RAFFREDDAMENTO - (H)</p>	<p>IT</p> <p>Premendo questo tasto  è possibile selezionare i programmi di raffreddamento/conservazione /maturazione 1 raffreddamento temperat. Raffreddamento a tempo</p> <p>A) Per avviare selezionare il programma desiderato con   e premere per 3 secondi il tasto .</p> <p>B) Con il programma in corso premendo il tasto  due volte il display visualizza “densità manuale o densità automatica: per cambiare la densità del prodotto manualmente selezionare densità manuale (normalmente per il gelato min. 0 / max 250), e premere   per aumentare o diminuire la densità.</p> <p>E' possibile ritornare alla densità automatica premendo due volte .</p> <p>N.B. La modifica sarà limitata solamente al programma in corso e non verrà memorizzata Per memorizzare le impostazioni modificate vedere paragrafo 29</p>
--	--

 <p>A) COOLING, MATURING/AGING B) DENSITY MODIFICATION -WHEN FREEZING ONLY- (H)</p>	<p>EN</p> <p>By pressing this button  it is possible to select the programs for cooling/maturing/aging.: - 1 freezing temperature - 1 freezing time</p> <p>A) To start them, select the chosen program with these buttons  , then press this button  for 3 seconds.</p> <p>B) During the program by pressing this button  twice you can see in the display “manual density or automatic density To change the product density manually press twice manual density ” (normally for the ice cream can be set between 0 to 250); and press these buttons   to increase or decrease the density.</p> <p>To return to the automatic density press this button  twice.</p> <p>NB: The change is only for the program in use, it will not be stored.To store/save modified settings refer to section 29.</p>
--	--

 <p>A) REFROIDISSEMENT, CONSERVATION, MURISSEMENT</p> <p>B) MODIFICATION MANUELLE DE LA DENSITE -SEULEMENT POUR LE REFROIDISSEMENT-</p> <p>(H)</p>	<p>FR</p> <p>En appuyant sur cette touche, il est possible de sélectionner les programmes des sorbet :</p> <ul style="list-style-type: none"> - ½ Sorbet - Sorbet  <p>En appuyant sur cette touche, il est possible de sélectionner les programmes de: Refroidissement /conservation/ mûrissement</p> <ul style="list-style-type: none"> - 1 malaxage temp - refro.-temps <p>A) Pour mettre en marche, choisissez le programme en appuyant sur   puis appuyez sur la touche  pour 3 secondes.</p> <p>B) Quand le programme est en cours, en appuyant sur la touche  deux fois le display affiche “densité manuelle ou densité automatique”</p> <p>Pour modifier la densité manuellement sélectionnez densité manuelle (normalement pour la glace) (min. 0 / max 250) appuyez   pour augmenter ou réduire la densité.</p> <p>Vous pouvez retourner à la densité automatique, en appuyant 2 fois sur .</p> <p>NB: les modifications sont limitées au programme en cours et elles ne sont pas mémorisées par le système. Pour mémoriser les modifications voyez le paragraphe 29.</p>
 <p>A) KÜHLEN, KONSERVIERUNG, REIFUNG</p> <p>B) MANUELLE VERÄNDERUNG DER DICHT</p> <p>-NUR FÜR DIE KÜHLUNG-</p> <p>(H)</p>	<p>DE</p> <p>Wenn Sie auf diese Taste  drücken, können Sie die Kühlen/ Konservierung /Reifung programme wählen.:</p> <ul style="list-style-type: none"> -1 Einfrieren-Temperatur - Einfrieren-Zeit <p>A) Am Anfang wählen Sie das gewünschte Programm mit   und dann drücken Sie 3 Sekunden lang auf der  Taste.</p> <p>B) Im Laufe des Programmes können Sie auf der  Taste drücken und der Display schaut “manuelle Dichte oder automatische Dichte”. Um die Dichte zu verändern, wählen Sie manuelle Dichte (normalerweise für das Eis) (min. 0 / max. 250) und drücken Sie auf   um die Dichte zu erhöhen oder vermindern.</p> <p>Wenn Sie zurück zur automatischen Dichte wollten, drücken Sie zweimal auf die Taste .</p> <p>NB: die Veränderung wird nur dem Programm begrenzt und wird nicht gespeichert. Um die Einstellungen zu speichern, bitte schauen Sie die Absatz 29.</p>
 <p>A) REFRIGERACION, CONSERVACION, MADURACIÓN</p> <p>B) MODIFICACIÓN MANUAL DENSIDAD - REFRIGERACION-</p> <p>(H)</p>	<p>ES</p> <p>Presionando esta tecla  se puede seleccionar los programas para Refrigeración/ conservación /maduración</p> <ul style="list-style-type: none"> - 1 temperatura para congelar - 1 tiempo para congelar <p>A) Para poner en marcha, hay que seleccionar el programa deseado con   y presionar durante 3 segundos la tecla .</p> <p>B) Con el programa en curso, presionando la tecla  se puede también variar manualmente la densidad del producto (normalmente para el helado) (mín. 0 / máx 250).</p> <p>Para modificar la densidad, presione dos veces  (para pasar al funcionamiento manual); presione   para aumentar o disminuir la densidad. Se puede volver a la densidad automática presionando dos veces .</p> <p>N.B.: la modificación se limitará solamente al programa en curso y no se memorizará / Para memorizar los cambios introducidos véase el apartado 29.</p>

 <p>A) ARREFECIMENTO, CONSERVAÇÃO, AMADURECIMENTO</p> <p>B) MODIFICAÇÃO MANUAL DENSIDADE - APENAS NO ARREFECIMENTO- (H)</p>	<p>PT</p> <p>Se premir esta tecla  será possível seleccionar os programas de arrefecimento/conservação/amadurecimento - 1 congelação por temperatura Congelação a tempo</p> <p>A) Para iniciar, seleccionar o programa desejado com  e premir a tecla  durante 3 segundos.</p> <p>B) Com o programa em curso premir a tecla  duas vezes, no visor aparecerá “densidade manual ou densidade automática”: para mudar a densidade do produto manualmente seleccionar a densidade manual (normalmente para gelado) (mín. 0 / máx 250) e, premir  para aumentar ou diminuir a densidade.</p> <p>Para voltar à densidade automática premir  duas vezes.</p> <p>Obs.: As modificações serão limitadas apenas ao programa em curso e não serão memorizadas / Para guardar as configurações mudadas, consultar o ponto 29.</p>
 <p>A) KOELEN, BEWAREN, RIJPEN</p> <p>B) HANDMATIGE WIJZIGING DIKTE - ALLEEN TIJDENS DE KOELING - (H)</p>	<p>NL</p> <p>Door op deze toets  te drukken kan men de programma's voor koelen/bewaren/rijpen selecteren Temperatuurkoelen Tijdkoelen</p> <p>A) Om te starten, het gewenste programma selecteren met  en 3 seconden op de toets  drukken.</p> <p>B) Als u tijdens het programma tweemaal op de toets  drukt geeft het display “handmatige dikte of automatische dikte” weer: om de dikte van het product handmatig te wijzigen moet u handmatige dikte selecteren (normaal voor ijs min. 0 / max. 250), en op  drukken om de waarde te verhogen of te verlagen.</p> <p>U kunt naar de automatische dikte teruggaan door tweemaal op  te drukken.</p> <p>N.B. De wijziging blijft beperkt tot het programma in uitvoering en wordt niet opgeslagen. Raadpleeg paragraaf 29 voor het opslaan van gewijzigde instellingen.</p>
 <p>A) RICETTARIO LIBERO;</p> <p>B) MODIFICA MANUALE VELOCITA' AGITATORE (F)</p>	<p>IT</p> <p>A) Premendo questo tasto  è possibile selezionare l'elenco di ulteriori ricette imputate dal cliente.</p> <p>Per avviare selezionare il programma desiderato con  e premere per 3 secondi il tasto .</p> <p>B) Con il programma in corso premendo il tasto  due volte il display visualizza “velocità manuale o velocità automatica: per cambiare la velocità dell'agitatore manualmente selezionare velocità manuale (min.40 / max 240)</p> <p>premere  (per aumentare o diminuire la velocità)</p> <p>Per ritornare alla velocità automatica premere due volte </p> <p>N.B.la modifica sarà limitata solamente al programma in corso e non verrà memorizzata. Per memorizzare le impostazioni modificate vedere paragrafo 29.</p>

 <p>A) FREE RECIPES BOOK</p> <p>B) MANUAL CHANGE OF THE AGITATOR'S SPEED</p> <p>(F)</p>	<p>EN</p> <p>A) By pressing this button  it is possible to select the list of the other recipes chosen by the customer.</p> <p>To start it, you can select the chosen program by pressing these   buttons, then press this button  for 3 seconds</p> <p>B) During the program by pressing this button  twice you can see in the display “manual speed or automatic speed” to change the agitator speed manually select manual speed (can be set between 40 to 240 rpm) and use these   buttons to increase or decrease the speed.</p> <p>To return to the automatic speed press this button  twice.</p> <p>NB: The change is only for the program in use, it will not be stored. To store/save modified settings refer to section 29</p>
 <p>A) RECETTES LIBRES;</p> <p>B) MODIFICATION MANUELLE VITESSE DE L'AGITATEUR</p> <p>(F)</p>	<p>FR</p> <p>A) En appuyant sur cette touche  , vous pouvez sélectionner la liste d'autres recettes choisies par le client.</p> <p>Pour mettre en marche, choisissez le programme en appuyant sur   puis appuyez sur la touche  pendant 3 secondes.</p> <p>B) Quand le programme est en cours, en appuyant sur la touche  deux fois le display affiche “vitesse manuelle ou vitesse automatique”</p> <p>Pour modifier la vitesse manuellement sélectionnez vitesse manuelle (min. 40 / max 240) appuyez   pour augmenter ou réduire la vitesse.</p> <p>Vous pouvez retourner à la vitesse automatique, en appuyant 2 fois sur .</p> <p>NB: Les modifications sont limitées au programme en cours et elles ne sont pas mémorisées par le système. Pour mémoriser les modifications voyez le paragraphe 29.</p>
 <p>A) FREIE REZEPTE BUCH</p> <p>B) MANUELLE VERÄNDERUNG DER GESCHWINDIGKEIT DES RUHRWERKS</p> <p>(F)</p>	<p>DE</p> <p>A) Wenn Sie auf diese Taste  drücken, können Sie die vom Verbraucher bestimmten Rezepte wählen.</p> <p>Am Anfang wählen Sie das gewünschte Programm mit   und dann drücken Sie 3 Sekunden lang auf der Taste </p> <p>B) Im Laufe des Programmes können Sie auf der  Taste drücken und der Display schaut “manuelle Geschwindigkeit oder automatische Geschwindigkeit ”. Um die Geschwindigkeit zu verändern, wählen Sie manuelle Geschwindigkeit (min. 40 / max. 240) und drücken Sie auf   um die Geschwindigkeit zu erhöhen oder vermindern.</p> <p>Wenn Sie zurück zur automatischen Geschwindigkeit wollen, drücken Sie zweimal auf die Taste .</p> <p>NB: Die Veränderung wird nur dem Programm begrenzt und wird nicht gespeichert. Um die Einstellungen zu speichern, bitte schauen Sie die Absatz 29</p>



 <p>A) RECETAS; B) MODIFICACIÓN MANUAL DE LA VELOCIDAD DEL AGITADOR</p> <p>(F)</p>	<p>ES</p> <p>A) Presionando esta tecla  se puede seleccionar la lista de otras recetas asignadas por el cliente.</p> <p>Para poner en marcha seleccione el programa deseado con   y presione durante 3 segundos la tecla . Con esta tecla también se puede variar manualmente la velocidad (mín.40 / máx 240) del agitador.</p> <p>B) Para modificar la velocidad del agitador: presione dos veces  (para pasar al funcionamiento manual); presione   (para modificar el parámetro) Para volver a la velocidad automática, presione dos veces . N.B.: la modificación se limitará solamente al programa en curso y no se memorizará. Para memorizar los cambios introducidos véase el apartado 29.</p>
 <p>A) RECEITAS LIVRES; B) MODIFICAÇÕES MANUAIS VELOCIDADE AGITADOR</p> <p>(F)</p>	<p>PT</p> <p>A) Premir esta tecla  para seleccionar a lista das outras receitas configuradas pelo cliente.</p> <p>Para iniciar seleccionar o programa desejado com as teclas   e premir a tecla  durante 3 segundos..</p> <p>B) Com o programa em curso, premir a tecla  duas vezes, e no visor aparecerá escrito: “velocidade manual ou velocidade automática”: para mudar manualmente a velocidade do agitador, seleccionar velocidade manual (mín. 40 / máx 240)</p> <p>premir   (para aumentar ou diminuir a velocidade)</p> <p>Para voltar à velocidade automática premir  duas vezes. Obs.: a modificação será limitada apenas ao programa em curso e não será memorizada. Para guardar as configurações mudadas, consultar o ponto 29.</p>
 <p>A) VRIJE RECEPTEN; B) HANDMATIGE WIJZIGING SNELHEID ROERWERK</p> <p>(F)</p>	<p>NL</p> <p>A) Door op deze toets  te drukken kan de lijst van door de klant gekozen recepten worden weergegeven.</p> <p>Om te starten, het gewenste programma selecteren met   en 3 seconden op de toets  drukken.</p> <p>B) Als u tijdens het programma tweemaal op de toets  drukt geeft het display “handmatige snelheid of automatische snelheid” weer: om de snelheid van het roerwerk te wijzigen selecteert u handmatige snelheid (min.40 / max. 240)</p> <p>druk op   (om de snelheid te verhogen of te verlagen)</p> <p>Om terug te gaan naar de automatische snelheid drukt u tweemaal op .</p> <p>N.B. De wijziging blijft beperkt tot het programma in uitvoering en wordt niet opgeslagen. Raadpleeg paragraaf 29 voor het opslaan van gewijzigde instellingen.</p>

26	VISUALIZZAZIONE E SELEZIONE ELENCO COMPLETO PROGRAMMI
	VIEW AND SELECT THE COMPLETE PROGRAMS LIST
	VISUALISATION ET SÉLECTION DE LA LISTE COMPLÈTE DES PROGRAMMES
	VIEW UND AUSWAHL DER KOMPLETT PROGRAMMLISTE
	VISUALIZACIÓN Y SELECCIÓN DE LA LISTA COMPLETA DE LOS PROGRAMAS
	VISUALIZAÇÃO E SELECÇÃO DA LISTA COMPLETA DE PROGRAMAS
WEERGEVEN EN SELECTEREN VAN DE COMPLETE PROGRAMMALIJST	

IT Per visualizzare tutti i programmi di cui è dotata la macchina agire come segue:

con la macchina in standby premere ; sul display compare l'elenco di tutti i programmi contenuti:



P FREE 1.....P FREE 40
 AGITATORE
 ½ GELATO AL LATTE
 GELATO AL LATTE
 ½ GELATO ALLA FRUTTA
 GELATO ALLA FRUTTA
 5 DENSITA' RAFFREDDAMENTO
 6 DENSITA' RAFFREDDAMENTO
 7 DENSITA' RAFFREDDAMENTO
 TEMPO DI RAFFREDDAMENTO
 1 TEMPERATURA DI RAFFREDDAMENTO
 2 TEMPERATURA DI RAFFREDDAMENTO
 CATENA

E' possibile selezionare un qualsiasi programma con   ed avviarlo tenendo premuto per 3 secondi il tasto .

EN To visualize all the machine's programs, follow these instructions:

when the machine is on standby, press ; on the display you see the list of all the programs available to you:



PFREE 1.....PFREE 40
 AGITATOR
 ½ MILK ICE CREAM
 MILK ICE CREAM
 ½ FRUIT ICE CREAM
 FRUIT ICE CREAM
 5 DENSITY COOLING
 6 DENSITY COOLING
 7 DENSITY COOLING
 FREEZING TIME
 1 FREEZING TEMPERATURE
 2 FREEZING TEMPERATURE
 CHAIN

















You can select any program with these buttons   and start it by pressing this button  for 3 seconds.























FR Pour visualiser tous les programmes dont la machine dispose, suivez les indications suivantes:















quand la machine est en stand-by, appuyez sur ; sur l'écran vous voyez la liste de tous les programmes :

P LIBRE 1.....P LIBRE 40
 AGITATEUR
 ½ CREME GLACEE AU LAIT
 CREME GLACEE AU LAIT
 ½ SORBET
 SORBET
 5 DENSITE REFROIDISSEMENT
 6 DENSITE REFROIDISSEMENT
 7 DENSITE REFROIDISSEMENT
 TEMPS DE REFROIDISSEMENT
 1 TEMPERATURE DE REFROIDISSEMENT
 2 TEMPERATURE DE REFROIDISSEMENT
 CHAINE

Vous pouvez choisir un programme en appuyant sur   et le mettre en marche en appuyant sur  pendant 3 secondes.



<p>DE</p>	<p>Um alle die Programme der Maschine zu visualisieren, machen Sie folgendes:</p> <p>Wenn die Maschine in der Stand-By Phase ist, drücken Sie auf ; auf dem Bildschirm sehen Sie von allen den Programmen: P FREI 1.....P FREI 40 RUHRWERK ½ MILCHESPEISEEIS MILCHESPEISEEIS ½ FRUCHTEIS FRUCHTEIS 5 KUHLUNGS DICHT 6 KUHLUNGS DICHT 7 KUHLUNGS DICHT KUHLUNGSZEIT 1 KUHLUNGSTEMPERATUR 2 KUHLUNGSTEMPERATUR KETTE</p> <p>Sie können jedes Programm mit   wählen. Um es zu starten, drücken Sie 3 Sekunden lang auf der  Taste.</p>
<p>ES</p>	<p>Para visualizar todos los programas con los que está equipada la máquina hay que actuar de la siguiente forma:</p> <p>con la máquina en standby presione ; en la pantalla aparecerá la lista de todos los programas: P LIBRE 1.....P LIBRE 40 AGITADOR ½ HELADO DE LECHE HELADO DE LECHE ½ HELADO DE FRUTA HELADO DE FRUTA 5 DENSIDAD DE ENFRIAMIENTO 6 DENSIDAD DE ENFRIAMIENTO 7 DENSIDAD DE ENFRIAMIENTO TIEMPO DE ENFRIAMIENTO 1 TEMPERATURA DE ENFRIAMIENTO 2 TEMPERATURA DE ENFRIAMIENTO EN CADENA</p> <p>Se puede seleccionar un programa cualquiera con   y activarlo manteniendo presionada durante 3 segundos la tecla .</p>
<p>PT</p>	<p>Para visualizar todos os programas que houver na máquina, obedecer as seguintes indicações:</p> <p>com a máquina em standby premir ; no visor aparecerá a lista de todos os programas guardados: LIVRE 1.....P LIVRE 40 AGITADOR ½ GELADO DE LEITE GELADO DE LEITE ½ GELADO DE FRUTAS GELADO DE FRUTAS 5 DENSIDADE DE ARREFECIMENTO 6 DENSIDADE DE ARREFECIMENTO 7 DENSIDADE DE ARREFECIMENTO TEMPO DE ARREFECIMENTO 1 TEMPERATURA DE ARREFECIMENTO 2 TEMPERATURA DE ARREFECIMENTO EM CADEIA</p> <p>Para seleccionar um programa qualquer com   e para iniciar manter a tecla  premida durante 3 segundos.</p>
<p>NL</p>	<p>Ga als volgt te werk om alle programma's van de machine weer te geven:</p> <p>druk met de machine in standby op ; op het display verschijnt de lijst van alle beschikbare programma's: P VRIJ 1.....P VRIJ 40 ROERWERK ½ MELKIJS MELKIJS ½ FRUITIJS FRUITIJS 5 DIKTE KOELING 6 DIKTE KOELING 7 DIKTE KOELING KOELTIJD 1 KOELTEMPERATUUR 2 KOELTEMPERATUUR KETEN</p> <p>U kunt een willekeurig programma selecteren met   en starten door de toets  3 seconden ingedrukt te houden.</p>



27	PERSONALIZZAZIONI PRELIMINARI
	PRELIMINARY PERSONALIZATIONS
	PERSONNALISATIONS PRÉLIMINAIRES
	VORBEREITUNGSPERSONALISIERUNGEN
	PERSONALIZACIÓN PRELIMINARES
	PERSONALIZAÇÕES PRELIMINARES
VOORBEREIDENDE AANPASSINGEN	
IT	<p>A discrezione dell'utente è possibile personalizzare un notevole numero di parametri. Per accedere alla modifica dei parametri agire come segue:</p> <p>con la macchina in standby premere ; premere 2 volte  e posizionarsi su CONFIGURAZIONI; premere ; a questo punto</p> <p> </p> <p>con i tasti   è possibile scorrere il seguente elenco:</p> <p>LISTA PROGRAMMI LAV. (per modificare i parametri delle ricette) PROGRAMMAZIONE PART. (per far partire un programma dopo un certo periodo di tempo) REGOLAZIONE DATA ORA (per modificare la data e l'ora) DATI CLIENTE (per aggiungere una scritta nel display, per esempio un nome o un numero di telefono) STAMPA REPORT (N/A) TASTI PREFERITI (per aggiungere, spostare, o eliminare i programmi dai tasti preferiti) SELEZIONE LINGUA (per variare la lingua del display) TIPO CARATTERE (per aumentare o diminuire la grandezza dei caratteri) UNITA' MISURA TEMPER. (per utilizzare i °C o i °F) MENU TECNICO (per il servizio tecnico)</p>
EN	<p>The user can personalize an extensive range of settings. To change the settings follow these instructions:</p> <p>when the machine is on standby, press ; then press twice  and go to CONFIGURATIONS; press ; and then you can use the</p> <p> </p> <p>following buttons to move you through this list:</p> <p>WORKING PROG.LIST. (to change the settings of the recipes) START PLANNING (to start a program after a given time period) SETTING DATE TIME (to change the date and hour) CUSTOMER DATA (to add a writing on the display, for example a name or telephone number) REPORT PRINT (N/A) FAVORITE BUTTONS (to add, move or cancel the programs from the favorite buttons) LANGUAGE SELECTION (to change the display language) TYPE OF CHARACTER (to increase or reduce the size of the type) TEMP. UNIT OF MEASURE (to use °C or °F) TECHNICAL MENU (for the technical service)</p>
FR	<p>L'usager peut personnaliser un grand nombre de paramètres. Pour accéder aux modifications des paramètres suivez ces instructions:</p> <p>quand la machine est en stand-by, appuyez sur ; appuyez deux fois sur  et puis choisissez CONFIGURATIONS; appuyez sur ;</p> <p> </p> <p>puis utilisez les touches pour vous déplacer à l'intérieur de la liste suivante :</p> <p>LISTE PROG.TRAVAIL. (pour modifier les paramètres des recettes) PROGRAMMAT.DEMARRAGE (pour faire démarrer un programme après une certaine période de temps) REGLAGE DATE HEURE (pour changer la date et l'heure) INFO CLIENT (pour ajouter une inscription sur l'écran, par exemple un nom ou numéro de téléphone) IMPRESSION REPORT (N/A) TOUCHES FAVORITES (pour ajouter, déplacer ou effacer des programmes des touches favorites) SELECTION LANGUE (pour changer la langue de l'écran) TYPE DE CARACTERE (pour augmenter ou réduire les dimensions des caractères) UNITE DE MISURE TEMP. (pour utiliser les °C ou les °F) MENU TECHNIQUES (pour le service technique)</p>
DE	<p>Der Benutzer kann viele Parameter personalisieren. Um die Parameter zu verändern, machen Sie folgendes:</p> <p>Wenn die Maschine in der Stand-By Phase ist, drücken Sie auf ; drücken Sie zweimal auf  dann gehen Sie zu KONFIGURATION;</p> <p>; jetzt benutzen Sie diese Taste   um durch die folgende Liste zu gehen:</p> <p>ARBEITSPROGRAMM LISTE. (um die Parameter der Rezepte zu verändern) PLANUNG BEGINNER (um ein Programm nach einer gewissen Zeit zu starten) DATUM-UHRZEIT EINST (um das Datum und Uhrzeit zu verändern) KUNDENDATEN (um eine Aufschrift auf dem Bildschirm hinzuzufügen, wie z.B. einen Name oder eine Telefonnummer) REPORTPRESSE (N/A) FAVORITENTASTEN (um die Programme in den Favoritentasten hinzuzufügen, bewegen oder löschen) SPRACHE SELEKTION (um die Sprache des Bildschirms zu verändern) SCHRIFTBILD (um die Größe der Buchstaben zu verändern) EINHEIT TEMPERATURE (um die °C oder °F zu benutzen) TECHNISCHES MENU (für den technischen Dienst)</p>



ES	<p>El usuario puede personalizar un notable número de parámetros. Para acceder a la modificación de los parámetros, actuar de la siguiente forma:</p> <p>con la máquina en standby presione ; presione 2 veces  y colóquese en CONFIGURACIÓN; presione ; a continuación con las   se puede desplazar la siguiente lista:</p> <p>LISTA DE PROG.TRABAJO. (para modificar los parámetros de las recetas) PROGRAM.PUESTA EN MARCHA (para activar un programa después de un cierto periodo de tiempo) AJUSTE FECHA Y HORA (para modificar la fecha y la hora) DATOS DEL CLIENTE (para añadir datos en el visualizador, por ejemplo un nombre o un número de teléfono) PUBLICACIÓN REPORT (N/A) TECLAS PREFERIDAS (para añadir, desplazar o eliminar los programas de las teclas preferidas) SELECCIÓN IDIOMA (para variar el idioma del visualizador) TIPO CARÁCTER (para aumentar o disminuir el tamaño de los caracteres) UNIDAD DE MEDIDA TEMP (para utilizar los °C o los °F) MENÚ TÉCNICO (para el servicio técnico)</p>
PT	<p>O utilizador pode personalizar um número elevado de parâmetros. Para ter acesso à modificação dos parâmetros seguir as instruções:</p> <p>com a máquina em standby premir ; premir  2 vezes e escolher CONFIGURAÇÕES; premir ; depois mediante as seguintes teclas   será possível obter acesso à seguinte lista:</p> <p>LISTA PROGRAMAS TRAB. (para modificar os parâmetros das receitas) PROGRAMAÇÃO DO ARRANQUE. (para iniciar um programa depois de um certo tempo) ACERTAR DATA E HORA (para modificar a data e a hora) DADOS DO CLIENTE (para acrescentar uma escrita no display, por exemplo: um nome e um número de telefone) IMPRESSÃO RELATÓRIO (N/A) TECLAS PREFERIDAS (para acrescentar, deslocar ou eliminar os programas das teclas preferidas) SELECCÃO DA LÍNGUA (para modificar o idioma do display) CARÁCTER (para aumentar ou diminuir o tamanho do carácter) UNIDADE MEDIDA TEMPER. (para utilizar °C ou °F) MENU TÉCNICO (para o serviço técnico)</p>
NL	<p>De gebruiker kan een aanzienlijk aantal parameters naar wens zelf aanpassen. Ga als volgt te werk om de parameters te wijzigen:</p> <p>druk met de machine in standby op ; druk 2 keer op  en ga naar CONFIGURATIE; druk op ; nu kunt u met de toetsen   door de volgende lijst scrollen:</p> <p>PROGRAMMALIJST (om de parameters van de recepten te wijzigen) PLANNING START (om een programma na een bepaalde tijd te laten starten) INSTELLING DATUM TIJD (om de datum en tijd te wijzigen) KLANTGEGEVENS (om een tekst op het display toe te voegen, bijvoorbeeld een naam of telefoonnummer) REPORT PRINTEN (N/A) VOORKEURTOETSEN (om programma's van voorkeursoetsen toe te voegen, te verplaatsen of te verwijderen) TAALKEUZE (om de taal van het display te veranderen) LETTERTYPE (om het formaat van de letters te vergroten of te verkleinen) MEETEENHEID TEMP. (om °C of °F te gebruiken) TECHNISCH MENU (voor de technische service)</p>

28	MODIFICA/REGISTRAZIONE PARAMETRI PROGRAMMI
	MODIFYING/SAVING PROGRAM SETTINGS
	MODIFICATION/ENREGISTREMENT DES PARAMÈTRES DES PROGRAMMES
	ÄNDERUNG/SPEICHERUNG DER PARAMETER DER PROGRAMME
	REGISTRO/MODIFICACIÓN PARÁMETROS PROGRAMAS
	MODIFICAR / GUARDAR OS PARÂMETROS DOS PROGRAMAS
	WIJZIGEN EN OPSLAAN VAN DE PROGRAMMAPARAMETERS







IT







Quando la macchina è in standby, premere ; poi premere due volte  e selezionare CONFIGURAZIONI; premere ;



utilizzare i pulsanti   per selezionare LISTA Progr., premere  (apparirà la lista dei programmi sul display).

Selezionare con i pulsanti   il programma che si desidera modificare e premere  (per esempio GELATO AL LATTE); il display vi mostrerà la lista seguente:

DENSITA' 0
 DENSITA' 1
 DENSITA' 2
 DENSITA' 3
 DENSITA' 4
 DENSITA' 5
 DENSITA' 6
 DENSITA' 7 (MAX)
 DENSITA' ISTERESI (N/A)
 ALLARME DENSITA' (N/A)
 VELOCITA' MIN
 VELOCITA' 0-1
 VELOCITA' 1-2
 VELOCITA' 2-3
 VELOCITA' 3-4
 VELOCITA' 4-5
 VELOCITA' 5-6
 VELOCITA' 6-7
 VELOCITA' MASSIMA
 SR (N/A)
 ESCI



Per selezionare la densità più adatta alle vostre esigenze selezionare DENSITA' 7 (MAX) premendo   e premere , poi premere   (per modificare l'impostazione); per confermare e salvare premere .

Per selezionare la velocità dell'agitatore più adatta alle vostre esigenze selezionare VELOCITA' MIN premendo   e premere , poi premere   (per modificare l'impostazione); per confermare e salvare premere .



Con questi tasti   selezionare ESCI e premere  per tornare alla videata principale.







EN



When the machine is on standby, press ; then press twice  and go to CONFIGURATIONS; press ; now use the   buttons to go to WORKING PROG.LIST, press  (the programs' list appear in the display).







Select the program using the   that you wish to modify and press  (for example MILK ICE CREAM); the display will show you the following list:



DENSITY 0
DENSITY 1
DENSITY 2
DENSITY 3
DENSITY 4
DENSITY 5
DENSITY 6
DENSITY 7 (MAX)
DENSITY HYSTERESIS (N/A= not applicable)
ALARM DENSITY (N/A= not applicable)
SPEED MIN
SPEED 0-1
SPEED 1-2
SPEED 2-3
SPEED 3-4
SPEED 4-5
SPEED 5-6
SPEED 6-7
MAXIMUM SPEED
SR (N/A= not applicable)
ESCAPE

In order to select the most suitable density you required select DENSITY 7 (MAX) with these buttons   and press , then press   (to modify the setting); to confirm and save press .







In order to select the most suitable agitator speed you required select SPEED MIN with these buttons   and press , then press   (to modify the setting); to confirm and save press .







With these buttons   select ESCAPE and press  to return to the home screen.



Lorsque la machine est en standby, appuyer sur ; puis appuyer deux fois sur  et sélectionner CONFIGURATIONS; appuyer sur ; utiliser les touches   pour sélectionner LISTE Progr., appuyer sur  (la liste des programmes apparaîtra sur l'écran).

Au moyen des touches   sélectionner le programme devant être modifié et appuyer sur  (par exemple, GLACE AU LAIT); l'écran visualisera la liste suivante:





DENSITÉ 0
 DENSITÉ 1
 DENSITÉ 2
 DENSITÉ 3
 DENSITÉ 4
 DENSITÉ 5
 DENSITÉ 6
 DENSITÉ 7 (MAX)
 DENSITÉ HYSTERESIS (N/A)
 ALARME DENSITÉ(N/A)
 VITESSE MIN
 VITESSE 0-1
 VITESSE 1-2
 VITESSE 2-3
 VITESSE 3-4
 VITESSE 4-5
 VITESSE 5-6
 VITESSE 6-7
 VITESSE MAXIMALE
 SR (N/A)
 QUITTER



Pour sélectionner la densité convenant le mieux à vos nécessités, sélectionner DENSITÉ 7 (MAX) en appuyant sur   et appuyer sur ; puis appuyer sur   (pour modifier la définition); pour confirmer et sauvegarder, appuyer sur .

Pour sélectionner la vitesse de l'agitateur convenant le mieux à vos nécessités, sélectionner VITESSE MIN en appuyant sur   et appuyer sur ; puis appuyer sur   (pour modifier la définition); pour confirmer et sauvegarder, appuyer sur .







A l'aide de ces touches   sélectionner QUITTER puis appuyer sur  pour retourner à la page d'écran principale.







DE

Mit der Maschine auf Standby die Taste  drücken; anschließend zweimal  drücken und KONFIGURATION wählen; danach  drücken; durch Betätigung der Tasten   PROGRAMMLISTE wählen und  drücken (die Liste der Programme wird auf dem Display angezeigt).







Durch Betätigung der Tasten   das Programm wählen, das geändert werden soll, und  drücken (z.B. MILCHEIS); auf dem Display wird folgende Liste angezeigt:



DICHTE 0
DICHTE 1
DICHTE 2
DICHTE 3
DICHTE 4
DICHTE 5
DICHTE 6
DICHTE 7 (MAX.)
HYSTERESE DICHTE (N/A)
ALARM DICHTE (N/A)
MINDESTGESCHWINDIGKEIT
GESCHWINDIGKEIT 0-1
GESCHWINDIGKEIT 1-2
GESCHWINDIGKEIT 2-3
GESCHWINDIGKEIT 3-4
GESCHWINDIGKEIT 4-5
GESCHWINDIGKEIT 5-6
GESCHWINDIGKEIT 6-7
HÖCHSTGESCHWINDIGKEIT
SR (N/A)
BEENDEN

Zur Auswahl der für Ihre Anforderungen am besten geeigneten Dichte wählen Sie DICHTE 7 (MAX.) durch Betätigung von   und drücken Sie ; anschließend drücken Sie   (zur Änderung der Einstellung); um zu bestätigen und zu speichern, drücken Sie .







Zur Auswahl der für Ihre Anforderungen am besten geeigneten Geschwindigkeit des Rührwerks wählen Sie MINDESTGESCHWINDIGKEIT durch Betätigung von   und drücken Sie ; anschließend drücken Sie   (zur Änderung der Einstellung); um zu bestätigen und zu speichern, drücken Sie .







Mit diesen Tasten   wählen Sie BEENDEN; dann drücken Sie , um zur Eingangsbildschirmseite zurückzukehren.



Cuando la máquina esté en stand by, apretar ; a continuación apretar dos veces  y seleccionar CONFIGURACIONES; apretar ; utilizar los botones   para seleccionar LISTA PROGR., apretar  (en la pantalla aparecerá la lista de programas).

Seleccionar con los botones   el programa que se desee modificar y apretar  (por ejemplo HELADO DE LECHE); en la pantalla podrá verse la lista siguiente:







- DENSIDAD 0
- DENSIDAD 1
- DENSIDAD 2
- DENSIDAD 3
- DENSIDAD 4
- DENSIDAD 5
- DENSIDAD 6
- DENSIDAD 7 (MÁX.)
- DENSIDAD HISTÉRESIS (N/A)
- ALARMA DENSIDAD(N/A)
- VELOCIDAD MÍN.
- VELOCIDAD 0-1
- VELOCIDAD 1-2
- VELOCIDAD 2-3
- VELOCIDAD 3-4
- VELOCIDAD 4-5
- VELOCIDAD 5-6
- VELOCIDAD 6-7
- VELOCIDAD MÁXIMA
- SR (N/A)
- SALIR



Para seleccionar la densidad más adecuada según las necesidades seleccionar DENSIDAD 7 (MÁX.) apretando   y pulsar , a continuación apretar   (para modificar la configuración); para confirmar y guardar pulsar 

Para seleccionar la velocidad del agitador más adecuada a las exigencias seleccionar VELOCIDAD MÍN. apretando   y pulsar , a continuación apretar   (para modificar la configuración); para confirmar y guardar pulsar 







Con los botones   seleccionar SALIR y apretar  para volver a la pantalla principal.







PT



Quando a máquina estiver em standby, premir  e, em seguida duas vezes  e seleccionar CONFIGURAÇÕES; premir ; utilizar os botões   para seleccionar LISTA PROGR., premir  (aparecerá no visor a lista dos programas).

Seleccionar mediante os botões   o programa que deseja mudar e premir  (por exemplo: GELADO DE LEITE); no visor aparecerá a seguinte lista:







DENSIDADE 0
DENSIDADE 1
DENSIDADE 2
DENSIDADE 3
DENSIDADE 4
DENSIDADE 5
DENSIDADE 6
DENSIDADE 7 (MÁX)
DENSIDADE HISTERESE (N/A)
ALARME DA DENSIDADE (N/A)
VELOCIDADE MÍN
VELOCIDADE 0-1
VELOCIDADE 1-2
VELOCIDADE 2-3
VELOCIDADE 3-4
VELOCIDADE 4-5
VELOCIDADE 5-6
VELOCIDADE 6-7
VELOCIDADE MÁXIMA
SR (N/A)
SAIR

Para seleccionar a densidade mais apropriada às vossas exigências seleccionar DENSIDADE 7 (MÁX) premindo   e premir  e, em seguida premir   (para mudar a configuração); para confirmar e guardar premir 

Para seleccionar a velocidade do agitador mais apropriada às vossas exigências, seleccionar VELOCIDADE mín. premindo   e premir  e, em seguida   (para mudar o configuração); para confirmar e guardar premir 







Mediante as seguintes teclas   seleccionar SAIR e premir  para voltar à janela principal.







NL

Met de machine in standby, op  drukken; vervolgens tweemaal op  drukken en CONFIGURATIE selecteren; op  drukken; de toetsen   gebruiken om de PROGRAMMALIJST te selecteren, op  drukken (de lijst van programma's verschijnt op het display).

Met de toetsen   het te wijzigen programma selecteren en op  drukken (bijvoorbeeld MELKIJS); het display geeft de volgende lijst weer:

DIKTE 0
DIKTE 1
DIKTE 2
DIKTE 3
DIKTE 4
DIKTE 5
DIKTE 6
DIKTE 7 (MAX.)
DIKTE HYSTERESIS (N/A)
ALARM DIKTE (N/A)
MIN. SNELHEID
SNELHEID 0-1
SNELHEID 1-2
SNELHEID 2-3
SNELHEID 3-4
SNELHEID 4-5
SNELHEID 5-6
SNELHEID 6-7
MAX. SNELHEID
SR (N/A)
ESC







Om de geschikte dikte voor de gewenste resultaten te kiezen, DIKTE 7 (MAX.) selecteren met   en op  drukken, vervolgens op   drukken (om de instelling te wijzigen); bevestigen en opslaan met 







Om de geschikte roerwerksnelheid voor het gewenste resultaat te kiezen, MIN. SNELHEID selecteren met   en op  drukken, vervolgens op   drukken (om de instelling te wijzigen); bevestigen en opslaan met 

Met deze toetsen   ESC selecteren en op  drukken om naar het hoofdscherm terug te gaan.







29	MODIFICA DEI TASTI PREFERITI (per aggiungere, spostare, salvare o eliminare i programmi dai tasti preferiti)
	MODIFICATION OF THE FAVORITE BUTTONS (to add, move, save or cancel the programs from the favorite buttons)
	MODIFICATION DES TOUCHES FAVORITES (pour ajouter, déplacer, confirmer ou effacer des programmes des touches favorites)
	VERÄNDERUNG DER FAVORITENTASTEN (um die Programme in den Favoritentasten hinzuzufügen, bewegen, bestätigen oder löschen)
	MODIFICACIÓN DE LAS TECLAS PREFERIDAS (para añadir, desplazar, confirmar o eliminar los programas de las teclas preferidas)
	MODIFICAÇÃO DAS TECLAS PREFERIDAS (para acrescentar, deslocar, confirmar ou apagar os programas das teclas preferidas)
	WIJZIGEN VAN DE VOORKEURTOETSEN (om programma's van voorkeurtoetsen toe te voegen, te verplaatsen, op te slaan of te verwijderen)







IT

Con la macchina in standby premere  premere 2 volte  e posizionarsi su CONFIGURAZIONI; premere ; a questo punto con   posizionarsi su TASTI PREFERITI; premere 







Se per esempio vogliamo aggiungere un programma al tasto 4, scorrere con   e posizionarsi sul tasto 4; premere  ,premere  sino al primo spazio libero “.....” E premere   per selezionare il programma da aggiungere; per confermare premere .







EN

When the machine is on standby, press  then press twice  and go to CONFIGURATIONS; press ; now use   to go to FAVORITE BUTTONS; and then press 







For example, if you want to add a program to the button n. 4, use   to go to the button n. 4, press  ,press  until the first free space “.....”. Press   to select the program you want add, then press  to save.







FR







































Quand la machine se trouve en stand-by, appuyez sur  puis appuyez deux fois sur  et allez jusqu'à CONFIGURATIONS; appuyez sur ; puis utilisez   pour aller jusqu'à TOUCHES FAVORITES; appuyez sur 

Si par exemple vous voulez ajouter un programme à la touche 4, utilisez   pour aller jusqu'à la touche  ,appuyez sur  jusqu'au premier espace libre “.....” puis appuyez sur   pour choisir le programme à ajouter et enfin appuyez sur  pour confirmer.

DE

Wenn die Maschine in einer Stand-By Phase ist, drücken Sie auf  dann zweimal auf  und gehen Sie zu KONFIGURATION; drücken Sie auf ; dann benutzen Sie   um FAVORITENTASTEN zu erreichen; drücken Sie auf 

Wenn Sie zum Beispiel ein Programm zur Taste 4 hinzufügen wollen, benutzen Sie   um die Taste 4 zu erreichen; drücken Sie auf  ,dann drücken Sie auf  bis zum ersten freien Platz“.....” Dann drücken Sie auf   um das Programm zu wählen, das Sie hinzufügen wollen, dann drücken Sie auf  zu bestätigen.

<p>ES</p>	<p>Con la máquina en standby presione  luego presione 2 veces  y colóquese en CONFIGURACIÓN; presione ; a continuación con   colóquese en TECLAS PREFERIDAS; presione . Si por ejemplo deseamos añadir un programa a la tecla 4, desplácese con   y colóquese en la tecla 4; presione  y luego presione  hasta llegar al primer espacio libre “.....” Presione   para seleccionar el programa que hay que añadir; para confirmar presione .</p>
<p>PT</p>	<p>Com a máquina em standby premir  premir 2 vezes  e posicionar-se em CONFIGURAÇÕES; premir ; em seguida com   passar às TECLAS PREFERIDAS; premir . Se por exemplo, podemos acrescentar um programa à tecla 4, percorrer com   e posicionar na tecla 4; premir  premir  até o primeiro espaço livre “.....” E premir   para seleccionar o programa a acrescentar; para confirmar premir .</p>
<p>NL</p>	<p>Druk met de machine in standby op ; druk 2 keer op  en ga naar CONFIGURATIE; druk op ; ga nu met   naar VOORKEURTOETSEN; druk op . Als u bijvoorbeeld een programma wilt toevoegen op toets 4, met   naar toets 4 gaan; op  drukken, op  drukken tot de eerste vrije ruimte “.....” en op   drukken om het toe te voegen programma te selecteren; bevestigen met .</p>

30	MONTAGGIO DELL'AGITATORE
	MOUNTING THE AGITATOR
	MONTAGE DE L'AGITATEUR
	EINBAU DES RÜHRWERKS
	MONTAJE DEL AGITADOR
	MONTAGEM DO AGITADOR
	MONTAGE VAN HET ROERWERK

IT	Occorre montare le lame raschianti nelle rispettive sedi come mostrano le figure qui sotto. Si può ora inserire l'agitatore sull'albero centrale della vasca, per poi bloccarlo con il pomolo (nota bene: per avvitare il pomolo ruotarlo in senso antiorario). Uno sforzo in fase d'inserimento è normale e indica che i raschiatori puliranno perfettamente le pareti della vasca eliminando periodicamente lo strato di ghiaccio che allungherebbe i tempi di produzione.
EN	The scraping blades should be mounted as shown in the picture below. The agitator can now be inserted on the central shaft of the tank and secured with the stainless steel knob provided (note: anticlockwise rotation). During the fitting it is normal to notice an exertion, this means that the scrapers will clean perfectly the tank walls and remove periodically the layer of ice that could extend the production period.
FR	Il faut monter les racleurs en plastique comme on peut voir dans les images ci dessous. On pourra donc insérer l'agitateur sur l'arbre central du récipient pour le bloquer ensuite avec un pommeau (nota : il faut tourner dans le sens inverse des aiguilles d'une montre). Un effort pendant la phase d'insertion est normal et indique que les racleurs nettoieront parfaitement les parois du récipient en éliminant périodiquement la couche de glace qui retarderait le temps de production..
DE	Die Schaberschneide muss eingesetzt werden wie auf der Zeichnung unten beschrieben. Dann kann man das Rührwerk auf der mittigen Welle der Wanne einsetzen und mit einer Noppe es blockieren (zur Beachtung: um diese festzuschrauben gegen den Uhrzeigersinn drehen). Der Einbau erfordert ein wenig Kraftaufwand, das bedeutet jedoch, dass die Schaber die Wannenseiten einwandfrei säubern und regelmäßig die Eisschicht, die den Produktionszyklus verlängern würde, entfernen.
ES	Hay que montar las cuchillas raspadoras en las respectivas sedes. A continuación se puede instalar el agitador en el eje central del contenedor para bloquearlo después con el pomo (para atornillar el pomo hay que girarlo en el sentido inverso de las manecillas del reloj). Es normal realizar un esfuerzo en la fase de instalación ya que indica que los raspadores limpiarán perfectamente las paredes del contenedor eliminando el extracto de hielo que prolonga el tiempo de producción.
PT	É necessário montar as lâminas raspadoras nos lugares, da forma mostrada nas seguintes figuras. Em seguida será possível inserir o agitador no veio central do contentor e depois bloqueá-lo com o puxador (Obs.: para aparafusar o puxador é necessário rodá-lo na direcção contrária aos ponteiros do relógio). Um esforço na fase de inserção é normal, indica que os raspadores limparão de modo perfeito as paredes do contentor eliminando periodicamente a camada de gelo que prolongaria o tempo de produção.
NL	De schraapbladen moeten in hun zittingen gemonteerd worden zoals in onderstaand afbeelding getoond. Nu kan het roerwerk op de centrale as van de cilinder gemonteerd worden, en met de knop worden vastgezet (let op: de knop moet tegen de klok in worden aangedraaid). Het is normaal dat bij montage weerstand wordt ondervonden, dit betekent dat de schrapers de wanden van de cilinder perfect schoon zullen houden en regelmatig de vrieslaag verwijderen waardoor de productietijden verlengd zouden worden.

IT	Una variazione di colore del raschiatore di fondo e' da considerarsi normale.
EN	It is normal that the bottom scraper changes in colour.
FR	Une altération de la couleur du racleur de fond est normale.
DE	Eine Verfärbung des Bodenschabers ist als normal zu betrachten.
ES	Una variación de color del raspador de fondo se tiene que considerar normal.
PT	Uma variação do raspador de fundo deve ser considerada como sendo normal.
NL	Een kleurverandering van de bodemschraper van is normaal.

IT	ATTENZIONE Inserire la boccola facendo attenzione al pallino sull'agitatore questo deve essere posizionato nell'apertura della boccola
EN	ATTENTION Insert the bush on the bottom of the agitator as shown in the fixing point below (adding lubricant could be beneficial).
FR	ATTENTION Insérer la boîte en faisant attention à la boule sur l'agitateur. Celle-ci doit être positionnée dans l'ouverture de la boîte.
DE	ACHTUNG Bringen Sie die Büchse an. Beachten Sie dabei, dass die Kugel auf dem Rührwerk in der Öffnung der Büchse liegt
ES	ATENCIÓN Instalar el casquillo prestando atención de que el pomo encima del agitador se encuentre en la abertura del casquillo.
PT	ATENÇÃO Colocar o casquilho. Assegurar-se de que a esfera do agitador posicione-se na abertura do casquilho.
NL	OPGELET Bij het aanbrengen van de bus moet het kogeltje op het roerwerk in de opening van de bus vallen

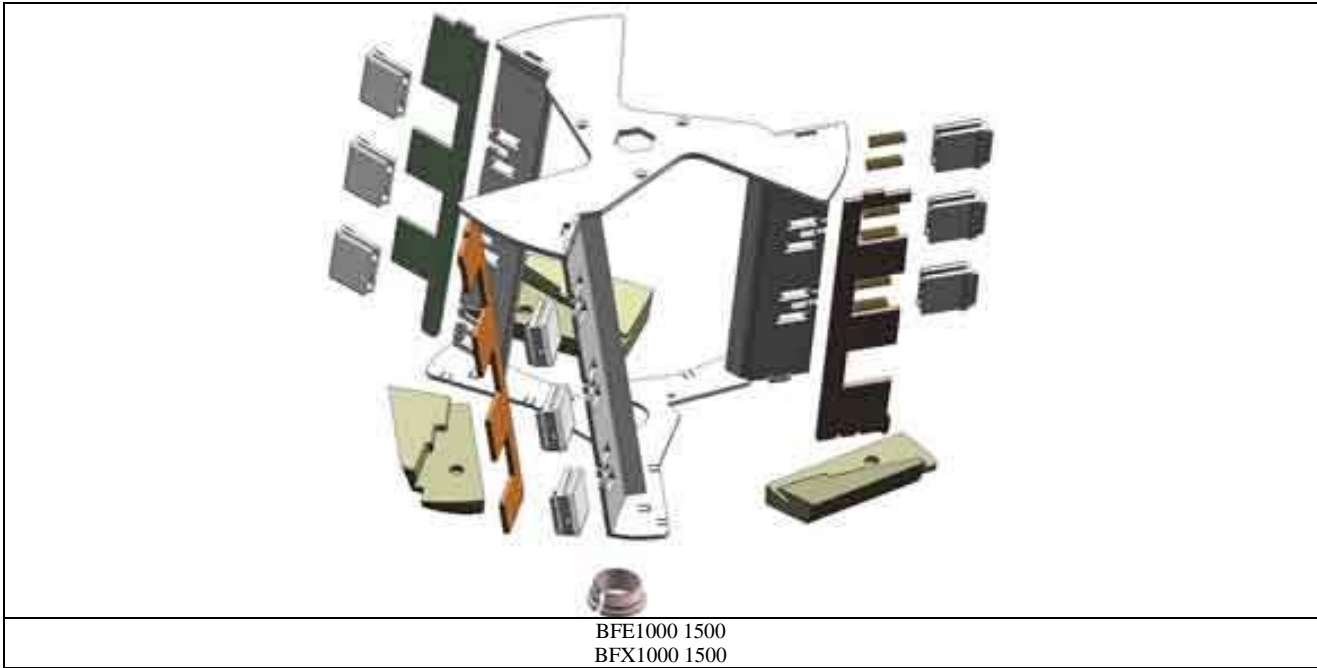
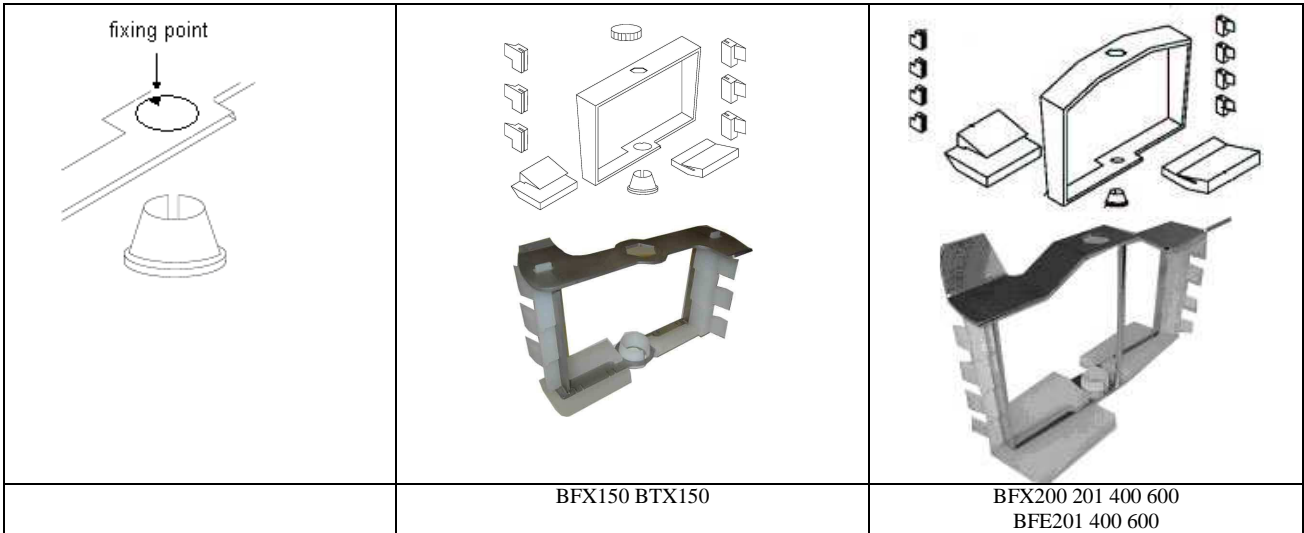







31	MANTECAZIONE / RAFFREDAMENTO
	BATCH FREEZING / COOLING
	MALAXAGE / REFROIDISSEMENT
	GEFRIEREN / KÜHLUNG
	MANTECACIÓN / ENFRIAMIENTO
	BATER AS NATAS/ ARREFECER
	BEREIDING / KOELING

IT	Prima di iniziare ogni ciclo di produzione controllare sempre che il rubinetto di scarico sia perfettamente chiuso.
EN	Before starting the production cycle make sure that the drain tap is closed.
FR	Avant de commencer tout cycle de production contrôler que le robinet vidange soit parfaitement fermé.
DE	Vor jedem Produktionszyklus kontrollieren, dass der Ablaufhahn geschlossen ist.
ES	Antes de empezar cada ciclo de producción siempre verificar que el grifo sea cerrado de modo perfecto.
PT	Antes de começar cada ciclo de produção verificar sempre se a torneira de descarga está perfeitamente fechada
NL	Controleer voor elke productiecyclus of de afvoerkraan goed gesloten is.















IT	La fase di mantecazione/raffreddamento richiede che l' agitatore sia dotato dei raschiatori in plastica. Occorre quindi inserire prima quelli orizzontali e successivamente quelli laterali.
EN	During the batch freezing/cooling cycle it is necessary to equip the agitator with plastic scrapers. Insert first the horizontal scrapers and then the side scrapers.
FR	Pendant la phase de malaxage/refroidissement il faut employer l'agitateur doté de outils pour racler en plastique. Il faut donc insérer d'abord les racleurs horizontaux et dans un second temps ceux latéraux.
DE	Für den Gefrieren-Kühlungszyklus muss das Rührwerk mit Plastikschabern ausgestattet werden. Erst die horizontalen und dann die seitlichen Schaber einsetzen.
ES	La fase de mantecación/enfriamiento requiere que el agitador esté equipado con rasquetas de plástico. Por tanto, hay que instalar primero las horizontales y luego las laterales.
PT	Para a fase de bater as natas/arrefecer é imprescindível que o agitador contenha raspadores de plástico: Em seguida será necessário montar primeiro os horizontais e depois os laterais.
NL	In de meng- en koelfase moet het roerwerk van de plastic schrapers voorzien zijn. Eerst moeten dus de horizontale en daarna de verticale schrapers worden aangebracht.















































IT	La macchina ha la possibilità di mantecare/raffreddare il gelato o le miscele in 3 modalità: a temperatura, a tempo, o rilevando la densità. Nel caso si preferisce lavorare con il rilevamento della densità impostare un tempo di mantecazione molto lungo in modo tale che il gelato sia pronto prima che sia scaduto il tempo altrimenti allo scadere del tempo il compressore frigorifero si ferma al contrario se si vuole lavorare a tempo impostare una densità molto alta.
EN	The machine can batch/cool the ice-cream or the mixes in three different ways, either by imposing the temperature, the time or by imposing the density. If you want to detect the density, impose a very long whipping-cycle-time, so that the ice-cream will be finished before the time runs out. Otherwise the fridge compressor stops as soon as the time has run out. If instead you want to detect the time of the freezing cycle, impose a very high density.
FR	La machine peut travailler le mélange de trois manières différentes, c'est-à-dire en fonction de la température, de la durée du cycle ou en fonction de la densité. Pour travailler en relevant la densité, imposer un temps de cycle très long afin que la glace soit prête avant que le cycle termine. Autrement à la fin du cycle le compresseur frigo se arrête. Pour relever, au contraire, la durée du cycle, imposer une densité très haute.
DE	Es gibt drei mögliche Verarbeitungsphasen der Maschine, entweder zur Erfassung der Temperatur, oder zur Erfassung der Zeit, oder zur Erfassung der Konsistenz. Um die Konsistenz zu messen, legen Sie eine sehr lange Verarbeitungszeit fest, damit das Eis fertig ist, bevor der Zyklus abläuft, da sich bei Ablauf des Zyklusses der Kompressor ausschaltet. Um hingegen die Dauer zu bestimmen, legen Sie eine sehr hohe Konsistenz fest.
ES	La máquina tiene la posibilidad de mantecar/enfriar el helado o las mezclas en tres modalidades: por temperatura, por tiempo o por grado de densidad. En el caso de que se desee trabajar con el grado de densidad, programe un tiempo de mantecación muy largo para que el helado esté preparado antes de que termine el tiempo, en caso contrario cuando se termine el tiempo, el compresor frigorífico se parará. Por otra parte, si se desea trabajar por tiempo hay que programar una densidad muy alta.
PT	A máquina oferece três modos diferentes de bater as natas/arrefecer o gelado ou a mistura: a temperatura, por tempo, ou por grau de densidade. Para a terceira opção, configurar um ciclo para bater as natas muito longo para o gelado estar pronto antes do ciclo terminar, porque o compressor desliga-se quando o ciclo terminar; ou se desejar trabalhar por tempo configurar uma densidade muito alta.
NL	De machine heeft 3 systemen om het ijs of de mixen te bereiden / te koelen: op temperatuur, op tijd, of door meten van de consistentie. Om op basis van de consistentie te werken, moet u een zeer lange bereidingstijd instellen zodat het ijs klaar is voordat de tijd verstreken is anders stopt de koelcompressor bij verstrijken van de tijd. Als u op tijdbasis wilt werken moet u een zeer hoge waarde voor de dikte instellen.























IT	<p>1) Versare la miscela nella vasca.</p>  <p>2) premere . Selezionare il programma desiderato utilizzando</p> <p>3) Tenere premuto il tasto  per 3 secondi.</p>
EN	<p>1) Pour the mix in the tank.</p>  <p>2) Push ; select the desired programme using</p> <p>3) Press  for 3 seconds.</p>





















































FR	<p>1) Verser le mélange dans la cuve</p>  <p>2) Appuyer ; choisir le programme désiré en utilisant</p> <p>3) Appuyez sur  pendant 3 secondes.</p>
DE	<p>1) Den Mix in die Wanne geben.</p>  <p>2) drücken Das gewünschte programm mit  wählen.</p> <p>3) Drücken Sie 3 Sekunden lang auf .</p>
ES	<p>1) Vierta la mezcla en el recipiente.</p>  <p>2) Presione . Escoja el programa que desee utilizando</p> <p>3) Presione durante tres segundos .</p>
PT	<p>1) Deitar a mistura no contentor.</p>  <p>2) Premir . Selecionar o programa que desejar mediante as teclas</p> <p>3) Manter  premido durante 3 segundos</p>
NL	<p>1) Giet de mix in de cilinder.</p>  <p>2) Druk op . Selecteer het gewenste programma met</p> <p>3) Houd de toets  3 seconden ingedrukt.</p>

32	INTERVENTI MANUALI SUI PROGRAMMI DI MANTECAZIONE IN CORSO
	MANUAL CHANGES ON THE WORKING BATCH FREEZING PROGRAMS
	CHANGEMENTS MANUELS SUR LES PROGRAMMES DE MALAXAGE EN COURS
	MANUELLE VERÄNDERUNGEN IM LAUFE DER VERARBEITUNGSPROGRAMME
	INTERVENCIONES MANUALES EN LOS PROGRAMAS DE MANTECACIÓN EN CURSO
	INTERVENÇÕES MANUAIS NOS PROGRAMAS PARA BATER AS NATA EM CURSO
HANDMATIGE WIJZIGINGEN TIJDENS BEREIDINGSPROGRAMMA'S	

VARIAZIONE VELOCITA' AGITATORE (F)	IT	<p>Con il programma in corso, se si vuol variare la velocità dell'agitatore manualmente, premere 2 volte  ed aumentare o diminuire con ; per ritornare alla velocità programmata, premere 2 volte .</p>
CHANGE OF THE AGITATOR'S SPEED (F)	EN	<p>If you want to change the agitator's speed manually when the program is working, press twice  then increase or decrease with ; to return to the preset speed, press twice .</p>
CHANGEMENT DE LA VITESSE DE L'AGITATEUR (F)	FR	<p>Si vous souhaitez changer manuellement la vitesse de l'agitateur quand le programme est en cours, appuyez deux fois sur  augmentez ou diminuez avec ; si vous souhaitez retourner à la vitesse programmée, appuyez deux fois sur .</p>
VERÄNDERUNG DER GESCHWINDIGKEIT DES RÜHRWERKS (F)	DE	<p>Wenn Sie im Laufe des Programms die Geschwindigkeit des Rührwerks manuell verändern wollen, drücken Sie zweimal auf  dann wählen Sie mit ; Wenn Sie zurück zur programmierten Geschwindigkeit wollen, drücken Sie zweimal auf .</p>
VARIACIÓN VELOCIDAD AGITADOR (F)	ES	<p>Con el programa en curso, si se desea variar la velocidad del agitador manualmente, presione 2 veces  y aumente o disminuya con ; para volver a la velocidad programada, presione 2 veces .</p>

<p>MODIFICAÇÃO DA VELOCIDADE DO AGITADOR (F)</p>	<p>PT</p>	<p>Com o programa em curso, caso deseje mudar a velocidade do agitador manualmente, premir 2 vezes  e aumentar ou diminuir com  ; para voltar à velocidade programada premir  2 vezes.</p>
<p>WIJZIGING ROERWERKSNELHEID (F)</p>	<p>NL</p>	<p>Om tijdens het programma handmatig de snelheid van het roerwerk te wijzigen, 2 keer op  drukken en met   de waarde verhogen of verlagen; om terug te gaan naar de geprogrammeerde snelheid, 2 keer op  drukken.</p>
<p>VARIAZIONE DENSITA' (MANTECAZIONE A DENSITA') (H)</p>	<p>IT</p>	<p>Con il programma in corso, se si vuol variare densità del gelato manualmente, premere 2 volte  ed aumentare o diminuire con  ; per ritornare alla densità programmata, premere 2 volte .</p>
<p>DENSITY CHANGE (DENSITY BATCH FREEZING) (H)</p>	<p>EN</p>	<p>If you want to change manually the density of the ice cream while the program is working, press twice  then increase or decrease with  ; to return to the preset density press twice .</p>
<p>MODIFICATION DE LA DENSITÉ (MALAXAGE À DENSITÉ) (H)</p>	<p>FR</p>	<p>Si vous souhaitez changer manuellement la densité de la crème glacée quand le programme est en cours, appuyez deux fois sur  augmentez ou diminuez avec  ; si vous souhaitez retourner à la densité programmée, appuyez deux fois sur .</p>
<p>VERÄNDERUNG DER DICHTÉ (DICHTÉ VERARBEITUNG) (H)</p>	<p>DE</p>	<p>Wenn Sie im Laufe des Programms die Dichte des Eis manuell verändern wollen, drücken Sie zweimal auf  dann wählen Sie mit  ; Wenn Sie zurück zur programmierten Dichte wollen, drücken Sie zweimal auf .</p>
<p>VARIACIÓN DENSIDAD (MANTECACIÓN POR DENSIDAD) (H)</p>	<p>ES</p>	<p>Con el programa en curso, si se desea variar la densidad del helado manualmente, presione 2 veces  y aumente o disminuya con  ; para volver a la densidad programada, presione 2 veces .</p>
<p>MODIFICAÇÃO DA DENSIDADE (BATER AS NOTAS POR DENSIDADE) (H)</p>	<p>PT</p>	<p>Com o programa em curso, podemos modificar a densidade do gelado manualmente, premir  2 vezes e aumentar ou diminuir com  ; para voltar à densidade programada, premir  2 vezes.</p>
<p>DIKTE WIJZIGEN (BEREIDING OP BASIS VAN CONSISTENTIE) (H)</p>	<p>NL</p>	<p>Om tijdens het programma handmatig de dikte van het ijs te wijzigen, 2 keer op  drukken en met   de waarde verhogen of verlagen; om terug te gaan naar de geprogrammeerde dikte, 2 keer op  drukken.</p>
<p>VARIAZIONE TEMPO (MANTECAZIONE A TEMPO)</p>	<p>IT</p>	<p>Con il programma in corso, se si vuol variare il tempo manualmente, premere  ed aumentare o diminuire con   e premere .</p>
<p>TIME CHANGE (TIME BATCH FREEZING)</p>	<p>EN</p>	<p>If you want to change manually the time while the program is working, press ; increase or decrease with  and then press .</p>
<p>CHANGEMENT DU TEMPS (MALAXAGE À TEMPS)</p>	<p>FR</p>	<p>Si vous souhaitez changer manuellement le temps quand le programme est en cours, appuyez sur , augmentez ou diminuez avec   et enfin appuyez sur .</p>

ZEITVERÄNDERUNG (ZEITVERARBEITUNG)	DE	 Wenn Sie im Laufe des Programms die Zeit manuell verändern wollen, drücken Sie auf  , und erhöhen oder reduzieren mit   dann drücken Sie auf  .
VARIACIÓN TIEMPO (MANTECACIÓN POR TIEMPO)	ES	 Con el programa en curso, si se desea variar el tiempo manualmente, presione  y aumente o disminuya con   , presione  .
VARIAÇÃO DO TEMPO (BATER AS NATAS POR TEMPO)	PT	 Com o programa em curso, caso queira mudar o tempo manualmente, premir  e aumentar ou diminuir com   e premir  .
TIJD WIJZIGEN (BEREIDING OP BASIS VAN TIJD)	NL	   Om tijdens het programma de tijd handmatig te wijzigen, op  drukken en met   de waarde verhogen of verlagen en op  drukken.

VARIAZIONE TEMPERATURA (MANTECAZIONE A TEMPERATURA)	IT	 Con il programma in corso, se si vuol variare la temperatura manualmente, premere  selezionare con   ed aumentare o diminuire con   .
TEMPERATURE'S CHANGE (TEMPERATURE BATCH FREEZING)	EN	 If you want to change manually the temperature while the program is working, press  , select with   then increase or decrease with   .
CHANGEMENT TEMPÉRATURE (MALAXAGE À TEMPÉRATURE)	FR	     Si vous souhaitez changer manuellement la température quand le programme est en cours, appuyez sur  , sélectionnez avec   augmentez ou diminuez avec   .
TEMPERATURVERÄNDERUNG (TEMPERATURVERARBEITUNG)	DE	 Wenn Sie im Laufe des Programms die Temperatur manuell verändern wollen, drücken Sie auf  , dann wählen Sie mit   und erhöhen oder reduzieren mit   .
VARIACIÓN TEMPERATURA (MANTECACIÓN POR TEMPERATURA)	ES	     Con el programa en curso, si se desea variar la temperatura manualmente, presione  seleccione con   aumente o disminuya con   .
VARIAÇÃO TEMPERATURA (BATER AS NATAS POR TEMPERATURA)	PT	 Com o programa em curso, caso queira modificar o tempo manualmente, premir  seleccionar com   e aumentar ou diminuir com   .
TEMPERATUUR WIJZIGEN (BEREIDING OP BASIS VAN TEMPERATUUR)	NL	   Om tijdens het programma de temperatuur handmatig te wijzigen, op  drukken, met   selecteren en met   de waarde verhogen of verlagen.

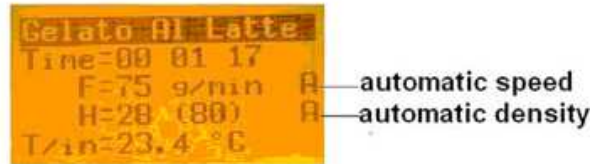







IT	Durante la fase di estrazione del gelato aumentare gradualmente i giri dell'agitatore.
EN	While extracting the ice-cream, slowly increase the number of rpm of the agitator.
FR	Pendant la phase d'extraction de la glace, augmenter graduellement la vitesse de l'agitateur.
DE	Während der Phase der Eisausgabe, langsam die Drehzahl des Rührwerks erhöhen.
ES	Durante la fase de extracción del helado aumente gradualmente las revoluciones del agitador.
PT	Durante a fase de extracção do gelado aumentar gradualmente as rotações do agitador.
NL	Tijdens de uitdraaifase van het ijs, het toerental van het roerwerk geleidelijk opvoeren.
IT	Per aprire il rubinetto ricordatevi di svitare leggermente il pomello.
EN	To open the tap, remember to slightly unscrew the knob.
FR	Pour ouvrir le robinet, dévisser légèrement la poignée.
DE	Um den Hahn zu öffnen, den Kugelgriff etwas aufschrauben.
ES	Para abrir el grifo acuértese de aflojar un poco la manilla.
PT	Para abrir a torneira lembrar-se de soltar um pouco o puxador.
NL	Om de kraan te openen moet de knop iets worden losgedraaid.
IT	La macchina è dotata di allarme acustico che si attiva quando la densità, il tempo o la temperatura del gelato raggiunge il livello impostato
EN	An alarm signals sounds informs you that the desired consistency, time or temperature of the ice-cream has been reached.
FR	Une alarme sonore se déclenche quand la valeur de densité, du temps ou de la température est atteinte.
DE	Wenn die eingegebene Eiskonsistenz, die Zeit oder die Temperatur erreicht werden, ertönt ein Geräuschsignal.
ES	La máquina está equipada con una alarma acústica que se activa cuando la densidad, el tiempo o la temperatura del helado alcanzan el nivel programado.
PT	A máquina está equipada com um alarme acústico que toca quando a densidade, o tempo ou a temperatura do gelado chegar ao nível configurado.
NL	De machine is voorzien van een geluidsignaal dat geactiveerd wordt wanneer de consistentie, tijd of temperatuur van het ijs de ingestelde waarde bereikt.

33	CONTROLLO DI DENSITA'
	CONSISTENCY CONTROL
	CONTRÔLE DE DENSITÉ
	KONSISTENZKONTROLLE
	CONTROL DE DENSIEDAD
	CONTROLO DA DENSIDADE
	CONSISTENTIECONTROLE
IT	<p>Il gelato artigianale essendo una miscela di più componenti (latte, zucchero, grassi ecc.) bilanciati in quantità differenti a seconda della zona geografica, del gusto che si vuole ottenere e dell'utilizzo finale del gelato (semifreddo, torta, granita ecc), non ha sempre lo stesso comportamento sia come temperatura che come densità.</p> <p>Per questo motivo è stato messo a punto un sistema che rileva la reale densità del gelato, attraverso il controllo di un parametro che <u>non varia mai</u> a seconda del variare delle condizioni esterne (variazione della temperatura ambiente o variazione della tensione/frequenza di alimentazione).</p> <p>Per poter individuare la densità desiderata è bene seguire questa procedura: Dopo aver inserito la miscela ed acceso la macchina, regolare la velocità fra F64 e F120 tenendo presente che ad una velocità maggiore corrisponde un aumento di overrun cioè la quantità di aria incorporata dal gelato. Di seguito impostare un valore di densità H compreso fra H65 e H100 (per il gelato); e' necessario anche tenere presente che questo valore e' legato alla quantità di miscela inserita. All'aumentare della miscela aumentare il valore H Dopo aver inserito la miscela ed acceso la macchina, regolare la velocità fra F64 e F120 e posizionarsi ad un valore di densità (H) pari a H65 (in generale il campo da H65 a H100 comprende la maggior parte delle ricette per gelato) e attendere che il gelato si formi; quando il gelato è quasi pronto (la prima volta per poter giudicare quando e' quasi pronto e' necessario prelevare il gelato dal rubinetto) diminuire di una unità la densità e attendere 5 secondi, continuare a diminuire la densità di una unità per volta fino a quando non si spegne il compressore (la macchina conserverà questa densità accendendo e spegnendo il compressore). A questo punto riportare il numero selezionato sulla ricetta in modo tale che per il futuro ogni volta che si mancherà quella ricetta ci si ricorderà a che valore va' impostata la densità.</p>
EN	<p>Being a mixture of several components (milk, sugar, fats, etc.) balanced in different amounts, handcrafted ice cream does not always have the same temperature and density characteristics which depend on geographical region, the taste one wants to achieve and the final use of the ice cream (desserts, cakes, slush, etc.).</p> <p>For this reason we have fine tuned a system which reads the actual density of the ice cream, by controlling of a parameter that <u>never varies</u> according to external conditions (variation of ambient temperature or variation of the voltage/frequency of the electrical current).</p> <p>To be able to identify the desired density we recommend the following procedure: When the mix is in the machine and the machine is running, regulate the speed between F64 and F120. Remember that a higher speed corresponds to a higher overrun, that is the quantity of air in the ice-cream. Then impose a consistency-value H between H65 and H100 (for the ice-cream). Remember also that this value depends on the quantity of mix in the machine. A larger quantity needs a higher value H. When the mix is in the machine and the machine is running, regulate the speed between F64 and 120 and the density (H) at H65 (in general, most of the ice-cream receipts acquire the values between H65 and H100). Wait for the ice cream to form; when the ice cream is almost ready (to judge for the first time whether the ice cream is ready it is necessary to take out the ice cream from the drain tap) reduce the density setting by 1 unit and wait 5 seconds. Continue reducing the density by one unit each time until the compressor turns off (the machine will maintain this density by alternately turning the compressor on and off). At this point, record the number selected in the recipe so that in the future, each time a batch of that recipe is made, one will remember which density setting to use.</p>
FR	<p>La glace artisanale étant un mélange de plusieurs composants (lait, sucre, graisses, etc...) équilibrés en quantité différents selon la zone géographique, le goût qu'on veut obtenir et l'utilisation final (desserts, gâteaux, granita etc), n'a pas toujours le même comportement soit comme température qui comme densité. Pour cette raison a été mise à point un système qui remarque la réelle densité de la glace, par le contrôle d'un paramètre qui <u>ne change jamais</u> selon des conditions externes (variation de la température ambiante ou variation de la voltage/fréquence du courant électrique). Pour pouvoir identifier la densité désirée nous recommandons le procédé suivant: versé le mélange dans la cuve; Après avoir insert le mélange dans la machine et la machine part, régler la vitesse entre F64 et F120. Une majeure vitesse correspond à un majeur overrun, c'est-à-dire la quantité d'air dans la glace. En suite imposer la valeur de densité H entre H65 et H100 (pour la glace). N'oublier pas que cette valeur est liée à la quantité de mélange dans la machine. Si vous augmentez la quantité, il faut augmenter aussi la valeur H. Après avoir insert le mélange dans la machine et la machine part, régler la vitesse entre F64 et F120 et imposer une valeur de densité (H) de H65 (en general, pour la plupart de recettes de glace il faut une valeur de H65 et H100) et attendre que la glace se forme; lorsque la glace est presque prête (il est nécessaire de la juger pour la première fois; prélever un petite quantité de crème glacée du robinet) diminuer d'une unité la densité et attendre 5 secondes. Continuez de réduire la densité par une unité chaque fois jusqu'au compresseur s'éteint (la machine maintiendra cette densité en tournant alternativement le compresseur marche-arrêt). En ce moment, enregistrez le nombre choisi dans la recette de façon qu'à l'avenir, pour cette recette on rappellera le valeur de densité à employer.</p>







DE	<p>Hausgemachtes Speiseeis besteht aus mehreren Inhaltsstoffen (Milch, Zucker, Fette usw.). Deren Anteil hängt jeweils von der geographischen Lage, dem gewünschten Geschmack und der Verwendung des Eises ab (als Softeis, Torte, Granita etc.). Das Eis hat nicht immer die gleiche Konsistenz und Temperatur.</p> <p>Deshalb wurde ein System entwickelt, das die tatsächliche Konsistenz des Eises bestimmt, und zwar durch die Regulierung eines Parameters das sich auch bei verschiedenen äußeren Umständen (Raumtemperaturschwankungen oder Variationen des Drucks oder der Stromspannung) <u>nie verändert</u>.</p> <p>Um die gewünschte Konsistenz zu erhalten, gehen Sie folgendermaßen vor: Nachdem Sie den Mix eingegeben haben und die Maschine angeschaltet haben, regulieren Sie die Geschwindigkeit F64 und F120. Denken Sie daran, dass einer höheren Geschwindigkeit ein höherer Overrun, d.h. ein höherer Wasseranteil im Eis, entspricht. Geben Sie dann einen Konsistenzwert H zwischen H65 und H100 (für das Eis) ein. Denken Sie auch hier daran, dass dieser Wert mit der Menge des Mixes zusammenhängt. Bei einer größeren Menge muss auch der Wert H steigen.</p> <p>Nachdem Sie den Mix eingegeben haben und die Maschine angeschaltet haben, stellen Sie die Geschwindigkeit auf F64 und F120 und den Konsistenzwert (H) auf H65 (generell benötigen die meisten Eisrezepte einen Wert zwischen H65 und H100). Warten Sie, bis das Eis sich bildet; wenn es fast fertig ist (um beim ersten Mal feststellen zu können, wann das Eis fast fertig ist, muss das Eis aus dem Hahn entnommen werden), verringern Sie den Konsistenzwert um eine Einheit und warten Sie 5 Sekunden; verringern Sie den Konsistenzwert weiterhin um jeweils eine Einheit bis sich der Kompressor ausschaltet (die Maschine hält diese Konsistenz dadurch, dass der Kompressor sich an- und ausschaltet). Stellen Sie jetzt den im Rezept angegebenen Wert ein, so dass in Zukunft bei jedem Gebrauch desselben Rezeptes an den einzugebenden Konsistenzwert erinnert wird.</p>
ES	<p>El helado artesanal es una mezcla de varios componentes (leche, azúcar, grasas, etc.) balanceados en cantidades diferentes según la zona geográfica, el gusto que se desea obtener y el uso final del helado (postres semifríos, tortas, granizados, etc.), no tiene el mismo comportamiento tanto de temperatura como de densidad.</p> <p>Por esta razón se ha puesto a punto un sistema que encuentra la real densidad del helado por medio del control de un parámetro que <u>no varía nunca</u> aunque varíen de las condiciones exteriores (variación de la temperatura ambiente o variación del voltaje / frecuencia de la alimentación eléctrica).</p> <p>Para poder identificar la densidad deseada se aconseja seguir este procedimiento: Después de haber introducido la mezcla y encendido la máquina, hay que regular la velocidad F64 y F120 teniendo en cuenta que a una mayor velocidad le corresponde un contenido de aire (overrun), es decir, la cantidad de aire incorporada en el helado. Introduzca un valor de densidad H que varíe entre H65 y H100 (para el helado). También tenga en cuenta que este valor está relacionado con la cantidad de la mezcla utilizada. Al aumentar la mezcla, aumenta también el valor H.</p> <p>Después de haber introducido la mezcla y encendido la máquina, hay que regular la velocidad en F64 y F120 y colocarse en un valor de densidad (H) igual a H65 (en general el campo de H65 y H100 incluye la mayor parte de las recetas para helado) y esperar a que el helado se forme; cuando el helado esté casi listo (la primera vez para poder juzgar cuando está casi listo hay que retirar el helado del grifo) disminuir en una unidad la densidad y esperar 5 segundos, seguir disminuyendo la densidad de una unidad cada vez hasta que no se apague el compresor (la máquina conservará esta densidad encendiendo y apagando el compresor).</p> <p>A continuación hay que indicar el número seleccionado en la receta de forma que para el futuro cada vez que se mantenga esa receta uno se acuerde del valor con el que hay que programar la densidad.</p>
PT	<p>O gelado artesanal é uma mistura de vários componentes (leite, açúcar, gorduras etc.) equilibrados em quantidades diferentes conforme a zona geográfica, o sabor que se desejar obter e o uso final do gelado (sobremesas semifrias, tortas, granizados etc.), não tem o mesmo comportamento quer com a temperatura quer com a densidade.</p> <p>Por esta razão implementou-se um sistema que encontra a densidade verdadeira do gelado, com o controlo de um parâmetro que <u>nunca varia</u> com o variar das condições externas (variação da temperatura ou da tensão / frequência da alimentação eléctrica).</p> <p>Para poder identificar a densidade desejada é melhor seguir este procedimento: Depois de ter deitado a mistura e ligado a máquina, é necessário regular a velocidade entre F64 e F120. Ter em conta que uma velocidade maior corresponde a um aumento do <i>overrun</i>, ou seja, a percentagem elevada de água no gelado. Programar um valor de densidade H entre H65 e H100 (para gelado). Ter também em conta que este valor está relacionado com a quantidade da mistura que se deitou. Ao aumentar a quantidade aumenta também o valor H, quando o gelado estiver quase pronto (para poder comprovar pela primeira vez que está quase pronto, é necessário retirá-lo pela torneira) diminuir de uma unidade a densidade e aguardar 5 segundos. Continuar a diminuir a densidade de uma unidade até o compressor se desligar (a máquina manterá esta densidade ligando e desligando o compressor).</p> <p>Neste ponto escrever o número seleccionado na receita de forma, no futuro, cada vez que se for bater as claras para esta receita recordar o valor para configurar a densidade.</p>
NL	<p>Ambachtelijk ijs is een uitgebalanceerde samenstelling van meerdere componenten (melk, suiker, vetten enz.) in verschillende hoeveelheden afhankelijk van het geografische gebied, de gewenste smaak en de gebruiksbestemming van het ijs (semifreddo, taart, granita enz.), en gedraagt zich daardoor wat temperatuur en consistentie betreft niet altijd op dezelfde manier.</p> <p>Daarom werd er een systeem ontwikkeld om de werkelijke consistentie van het ijs vast te stellen, via controle van een parameter die <u>nooit verandert</u> bij wisselende externe omstandigheden (verandering van de omgevingstemperatuur of van de voedingsspanning/frequentie).</p> <p>De gewenste consistentie kan volgens onderstaande procedure worden bepaald: Na vullen en inschakelen van de machine, de snelheid instellen tussen F64 en F120. Houd er rekening mee dat een hogere snelheid overeenkomt met een hogere overrun, d.w.z. de hoeveelheid lucht in het ijs. Stel vervolgens de diktewaarde H in tussen H65 en H100 (voor ijs); denk er ook aan dat deze waarde afhankelijk is van de hoeveelheid ijsmix in de machine. Bij een grotere hoeveelheid moet een hogere H-waarde worden ingesteld.</p> <p>Na vullen en inschakelen van de machine, de snelheid instellen tussen F64 en F120 en naar de diktewaarde (H) van H65 gaan (over het algemeen omvat het bereik van H65 tot H100 de meeste ijsrecepten) en wachten tot het ijs consistentie krijgt; wanneer het ijs bijna klaar is (controleer dit de eerste keer door ijs via de kraan af te tappen) de dikte met één eenheid verminderen en 5 seconden wachten, de diktewaarde met één eenheid tegelijk blijven verminderen tot de compressor uitschakelt (de machine houdt deze dikte aan door in- en uitschakelen van de compressor).</p> <p>Nu het geselecteerde nummer in het recept opslaan zodat u in het vervolg elke keer dat dit recept wordt bereid, weet op welke waarde de dikte moet worden ingesteld.</p>

34	SELEZIONE DEL FUNZIONAMENTO DEL MOTORE IN SERVIZIO CONTINUO O ALTERNATO IN FASE DI, RAFFREDDAMENTO, CONSERVAZIONE
	HOW TO SELECT THE CONTINUOUS OR ALTERNATING FUNCTION OF THE MOTOR DURING THE COOLING, CONSERVATION CYCLE
	SÉLECTION DU FONCTIONNEMENT DU MOTEUR EN SERVICE CONTINU OU ALTERNÉ EN PHASE DE REFROIDISSEMENT, CONSERVATION
	WAHL DER MOTORFUNKTION (DURCHGÄNGIG ODER PHASENWEISE) WÄHREND DER ABKÜHLUNG UND KONSERVIERUNG
	SELECCIONAR EL FUNCIONAMIENTO DEL MOTOR EN SERVICIO CONTÍNUO O ALTERNADO DURANTE LA FASE DE ENFRIAMIENTO, CONSERVACIÓN
	SELECCÃO DO FUNCIONAMENTO DO MOTOR EM SERVIÇO CONTÍNUO OU ALTERNADO DURANTE A FASE DE ARREFECIMENTO, CONSERVAÇÃO
	SELECTIE VAN DE MOTORWERKING IN CONTINU OF INTERMITTEREND BEDRIJF IN DE KOEL- EN BEWAARFASE







IT	In qualsiasi momento si può scegliere il tipo di servizio del motore dell'agitatore premendo 2 volte 
EN	At anytime one can choose the type of functioning of the agitator motor by pushing twice 
FR	A tout moment, il est possible de choisir le type de service du moteur de l'agitateur en pressant 2 fois 
DE	Es ist in jedem Moment möglich, die Motorfunktion des Rührwerks durch Betätigung zweimal 
ES	Se puede elegir el tipo de servicio del motor del agitador en cualquier momento oprimiendo dos veces 
PT	A qualquer momento é possível, escolher o tipo de serviço do motor do agitador premendo  duas vezes:
NL	Op elk moment kan het type motorbedrijf van het roerwerk worden gekozen door 2 keer drukken op 

IT	ATTENZIONE: Dall'inizio alla fine del ciclo, non spegnere mai l'agitatore, non aprire il coperchio e non premere mai lo stop se non ne siete costretti
EN	ATTENTION: From the beginning until the end of the cycle, never switch off the stirrer, do not open the lid, and never push the stop button, unless forced
FR	ATTENTION :Du début à la fin du cycle, ne jamais éteindre le racleur, ne pas ouvrir le couvercle et ne jamais pousser le bouton stop si vous n'y êtes pas contraints
DE	ACHTUNG: Von Anfang bis Ende des Zyklusses nie das Rührwerk ausschalten, den Deckel öffnen oder Stop drücken, sofern dies nicht unumgänglich ist.
ES	ATENCIÓN: desde el principio hasta el final del ciclo, no apague nunca el agitador, no abra la tapa y no presione nunca el botón stop si esto no es estrictamente necesario
PT	ATENÇÃO: desde o princípio até ao final do ciclo, nunca desligar o agitador, não abrir a tampa e nunca premir o botão stop, se não for estritamente necessário
NL	OPGELET: Van het begin tot het einde van de cyclus, het roerwerk nooit uitschakelen, het deksel niet openen en nooit op stop drukken indien dit niet absoluut noodzakelijk is.

35	RESET RESET RESET
-----------	----------------------------------

IT	<p>Viene visualizzato il tipo di errore. I piu' comuni sono OL2 (sovraccarico motore) OH2 (protezione termica interna motore) esistono anche altri errori in questi casi e' necessario contattare il centro assistenza Per ristabilire il normale funzionamento premere il tasto di</p> <p> reset</p>
EN	<p>The kind of error is displayed. The most common ones are OL2 (motor overload), OH2 (internal thermal protection of the motor). Other kinds of errors may appear, too. In this case, please contact the customer service. To reassume the normal function press the reset button </p>
FR	<p>Le type d'erreur est visualisé. Les erreurs les plus communes sont OL2 (surcharge du moteur) et OH2 (protection thermique interne du moteur). Autres types d'erreurs peuvent apparaître, en ce cas contacter le centre d'assistance. Pour reprendre le fonctionnement normal de la machine, appuyer sur le bouton de reset </p>
DE	<p>Die Fehlerursache wird angegeben. Am häufigsten sind dies OL2 (Überlastung des Motors), OH2 (innerer Motorwärmeschutz). Es können auch andere Fehler auftreten, in diesem Fall wenden Sie sich bitte an die Kundenbetreuung. Um den normalen Arbeitsgang wieder aufzunehmen, drücken Sie Reset </p>
ES	<p>Se visualiza la causa del error. Los errores que más amenuado ocurren son los errores OL2 (sobrecarga del motor), OH2 (protección térmica interna del motor). También pueden producirse otros errores, en cuyo caso por favor diríjase al servicio al cliente. Para restablecer el funcionamiento normal, presione el botón de reinicio (Reset) </p>
PT	<p>Visualiza-se a causa do erro. Os erros que ocorrem mais frequentemente são os erros OL2 (sobrecarga do motor), OH2 (protecção térmica interna do motor). Também podem haver outros erros, neste caso, por favor, contactar o centro de assistência. Para restabelecer o funcionamento normal, premir o botão de reinício (Reset) </p>
NL	<p>Het type fout wordt weergegeven. De meest voorkomende zijn OL2 (overbelasting van de motor) OH2 (interne thermische motorbeveiliging). Er kunnen ook andere fouten optreden, neem in dat geval contact op met de klantenservice. De normale werking van de machine wordt hersteld door op de toets  te drukken.</p>

36	SBRINAMENTO-DEFROST-DEGIVRAGE-ABTAUEN-DESCONGELACIÓN - DESCONGELAÇÃO- ONTDOOING
-----------	--

IT	<p>Se l'agitatore si blocca a causa della troppa consistenza del gelato, per agevolare la ripartenza, la macchina dispone di uno speciale dispositivo che scioglie la crosta di gelato sulla parete del contenitore. Per attivarlo bisogna premere un qualsiasi tasto preferito e tenere premuto </p>
EN	<p>If the agitator stops working because the ice cream is too consistent, to let it restart the machine has a special device that melts the ice cream crust on the batch freezer's wall. To activate it, you have to press one of the favorite buttons and keep pushing </p>
FR	<p>Si l'agitateur s'arrête à cause de la consistance excessive de la crème glacée, pour en aider le redémarrage la machine est douée d'un dispositif qui fond la croute de crème glacée contre le mur du conteneur. Pour l'activer, vous devez appuyer sur une touche favorite et puis sur </p>
DE	<p>Wenn das Rührwerk wegen einer exzessiven Konsistenz des Eis sich blockiert, um es wieder in Gang zu setzen, hat die Maschine eine Vorrichtung, die die Kruste des Eis gegen die Wand des Behälters schmelzt. Um sie zu aktivieren, müssen Sie auf eine der Favoriten Tasten drücken und dann behalten Sie die Taste </p>
ES	<p>Si el agitador se bloquea a causa de la demasiada consistencia del helado, para facilitar el arranque, la máquina cuenta con un dispositivo especial que derrite la capa de helado pegada a la pared del contenedor. Para activarlo hay que presionar cualquier tecla preferida y mantener presionada </p>
PT	<p>Caso o agitador se bloqueie por causa da demasiada consistência do gelado, para facilitar a máquina a reiniciar, a mesma dispõe de um dispositivo especial que derrete a crosta do gelado nas paredes do contentor. Para activar este dispositivo, premir uma das teclas preferidas e manter  premido.</p>
NL	<p>S Indien het roerwerk vastloopt doordat het ijs te dik wordt, kan dit weer op gang worden gebracht door via een speciale machinefunctie de ijskorst tegen de wand van de cilinder te ontdooien. Deze functie wordt ingeschakeld door op een willekeurige voorkeurtoets te drukken en  ingedrukt te houden.</p>

37

ALLARMI ACUSTICI
ACUSTIC ALARM SIGNALS
ALARMES ACOUSTIQUES
GERÄUSCHALARME
ALARMAS ACÚSTICAS
ALARMES ACÚSTICOS
GELUIDSIGNALLEN

IT	trillo prolungato	al raggiungimento della temperatura di conservazione;
	bip ciclico corto	Al raggiungimento della densità
	bip continuo	apertura coperchio
	bip ciclico lungo	allarme macchina (termica motore, allarme inverter, allarme memoria)
EN	Prolonged alarm	when the conservation temperature is reached;
	Short repeated alarm	When the density is reached
	Continuous alarm	Cover opening
	Long repeated alarm	Machine warning (motor thermal protection, inverter alarm, memory alarm)
FR	Son prolongé	Quand la température de conservation est atteinte;
	Son court répété	Quand la densité est atteinte
	Son continu	Ouverture du couvercle
	Son long répété	Alarme machine (protection thermique du moteur, alarme onduleur, alarme mémoire)
DE	Längerer Ton	wenn die Konservierungstemperatur erreicht wird;
	Kurzer wiederholter Ton	Wenn die Dichte erreicht wird
	Dauernder Ton	Öffnung der Deckel
	Langer wiederholter Ton	Maschinewarnung (Thermoschutz des Motors, Warnung des Umrichters, Warnung der Speicherung)
ES	Alarma prolongado	al alcanzar la temperatura de conservación;
	bip cíclico corto	Al alcanzar la densidad
	bip continuo	abertura tapadera
	bip cíclico largo	alarma máquina (térmica motor, alarma inverter, alarma memoria)
PT	alarme prolongado	Quando se chega à temperatura de conservação;
	bip cíclico curto	Quando se chega à densidade
	bip continuo	Abertura da tampa
	bip cíclico longo	Alarme da máquina (térmica motor, alarme inversor, alarme memória)
NL	lange toon	wanneer de bewaartemperatuur is bereikt;
	korte herhaalde toon	wanneer de dikte is bereikt
	aanhoudende toon	deksel open
	lange herhaalde toon	machinealarm (motorbeveiliging, inverteralarm, geheugenalarm)

48	<p>OLTRE AI PREIMPOSTATI PROGRAMMI, NELLA LISTA PROGRAMMI LAV. SONO PRESENTI ULTERIORI COMPLESSI PROGRAMMI INCLUSO IL PROGRAMMA CATENA, UTILIZZABILE PER ALTRE RICETTE – CONTATTARE LA DITTA PER ULTERIORI INFORMAZIONI.</p>
	<p>IN ADDITION TO THE PRESET PROGRAMS IN THE WORKING PROG.LIST YOU CAN FIND OTHER COMPLEX PROGRAMS INCLUDING CHAINE, SUITABLE FOR DIFFERENT RECIPES – PLEASE CONTACT MANUFACTURER FOR FURTHER INFORMATION.</p>
	<p>EN PLUS DES PROGRAMMES DEJA ETABLIS, DANS LA LISTE PROGR. DE TRAVAIL VOUS POUVEZ TROUVER AUSSI PROGRAMMES SUPPLEMENTAIRES DONT LE PROGRAMME A CHAINE, UTILISABLE POUR DIFFERENTES RECETTES – NOUS VOUS PRIONS DE CONTACTER LA MAISON PRODUCTRICE POUR TOUTES INFORMATIONS COMPLEMENTAIRES.</p>
	<p>NEBEN DEN VOREINGESTELLTEN PROGRAMMEN, KÖNNEN SIE IN DER ARBEITSPROGRAMM LISTE ANDERE PROGRAMME FINDEN, EINSCHLIESSLICH DAS KETTEPROGRAMM (DIES PROGRAMM IST BRAUCHBAR FUR VERSCHIEDENE REZEPTE – UM ANDERE INFORMATIONEN ZU HABEN BITTE KONTAKTIEREN SIE DEN HERSTELLER).</p>
	<p>ADEMÁS DE LOS PROGRAMAS PREDEFINIDOS, EN LA LISTA DE PROGRAMAS DE TRABAJO HAY OTROS PROGRAMAS COMPLEJOS, INCLUIDO EL PROGRAMA EN CADENA, QUE SE PUEDEN EMPLEAR PARA OTRAS RECETAS – PARA MÁS INFORMACIÓN SÍRVASE PONERSE EN CONTACTO CON EL FABRICANTE.</p>
	<p>PARA MAIS DOS PROGRAMAS PREDEFINIDOS DA LISTA DOS PROGRAMAS DE TRABALHO HÁ OUTROS PROGRAMAS COMPLEXOS, INCLUSIVE EM CADEIA, APROPRIADOS PARA RECEITAS DIFERENTES – CONTACTAR O FABRICANTE PARA MAIORES INFORMAÇÕES.</p>
<p>NAAST DE VOORAF INGESTELDE PROGRAMMA'S, VINDT U IN DE PROGRAMMALIJST NOG MEER COMPLEXE PROGRAMMA'S, ZOALS HET KETENPROGRAMMA DAT VOOR VERSCHILLENDE RECEPTEN KAN WORDEN GEBRUIKT – NEEM VOOR NADERE INFORMATIE CONTACT OP MET DE FABRIKANT.</p>	